

RESOL

Brand Book

Este Manual es la herramienta esencial que define el universo RESOL. Es nuestra referencia fundamental para construir, comunicar y gestionar la marca de manera coherente en todos los puntos de contacto.

En él encontrarás la base estratégica que define quiénes somos y qué ofrecemos: nuestros valores, nuestra promesa y la narrativa que nos hace únicos. De igual forma, este manual incorpora los pilares de nuestra identidad visual y verbal, desde la paleta de colores hasta la tipografía y el tono de voz, asegurando que RESOL se manifieste de forma sólida y consistente.

Al aplicar los principios y directrices aquí establecidos, garantizamos que cada pieza de comunicación y cada producto refuercen nuestra propuesta de valor: **Mobiliario exterior para vivirlo todo.**

- 01. Estrategia de marca**
 - 01.1. Concepto creativo**
 - 01.2. Propuesta de valor**
 - 01.3. Valores**
 - 01.4. Narrativa**
 - 01.5. Mensajes por sector**

- 02. Identidad visual**
 - 02.1. Logotipo**
 - 02.2. Cromatismo**
 - 02.3. Tipografía**
 - 02.4. Fotografía**
 - 02.5. Ilustración**
 - 02.6. Aplicaciones**

Concepto creativo
Propuesta de valor
Valores de marca
Relato de marca
Mensajes por sector

Nuestro concepto es LIFE-PROOF.

Un mensaje que va más allá de la resistencia física; es la expresión de que nuestro mobiliario es a prueba de la vida misma, acompañando el uso real, cotidiano y vital.

**LIFE-
PROOF.**

LIFE-PROOF

**Nuestro concepto es LIFE-PROOF.
Un mensaje que va más allá de la resistencia física; es la expresión de que nuestro mobiliario es a prueba de la vida misma, acompañando el uso real, cotidiano y vital.**



La Propuesta de Valor es la promesa central que RESOL hace a su mercado: es el beneficio claro, diferenciador y relevante que entregamos. Responde a la pregunta fundamental de por qué el cliente debería elegirnos.

En este capítulo, se define el valor que aportamos: Mobiliario exterior para vivirlo todo.

Descubrirás cómo nuestro enfoque en el diseño consciente, los materiales técnicos y la durabilidad se unen para crear piezas pensadas para estar fuera, durar e integrarse en el día a día real de las personas.



**Mobiliario
exterior para
vivirlo todo.**

Diseñamos y fabricamos mobiliario exterior para vivirlo todo.

Pensado para durar y disfrutar.

Piezas pensadas para estar fuera y durar, integradas en su entorno y en el día a día real de las personas.

Creadas in-house, con diseño consciente, materiales técnicos y una manera única de entender lo que significa habitar el exterior.



Los valores de marca son el ADN de RESOL.

Definen los principios fundamentales, las creencias y la cultura que guían nuestras acciones, decisiones y la forma en que nos relacionamos con el mundo.

Son el conjunto de pilares esenciales que aseguran la solidez y el sentido de todo lo que hacemos, desde el diseño de un producto hasta la interacción con un cliente.

APERTURA

#exterior #fuera #open-mind #frescura

**La vida a cielo descubierto.
La vida ahí fuera, donde las cosas suceden.**

Creemos en una vida airosa, abierta al cambio, con una mirada predispuesta. Nuestro mobiliario nace para estar fuera, porque es ahí donde la vida sucede de verdad. Llenamos los espacios exteriores para abrir paso a la vida. Con la mente abierta y los pies en la tierra.

La apertura es nuestra forma de entender el diseño: abierto al contexto, va la necesidad real, a las personas que usan y transforman los espacios.

Abiertos a nuevas formas de vivir el exterior. Y a nuevas formas de diseñarlo.

Actitudes que lo representan:

- _ Adaptabilidad real al cliente y al canal.**
- _ Mentalidad de aprendizaje y mejora continua.**
- _ Versatilidad en producto y aplicación.**
- _ Gama amplia para distintos usos, espacios y públicos.**
- _ Espíritu colaborativo: dentro del equipo, con los clientes y diseñadores.**
- _ Mobiliario que se integra sin imponerse.**



RECREO

#diversión #disfrute #vida #color

**Recrearse en el estar.
Asentar el momento.**

En RESOL el mobiliario es una invitación al recreo: a parar, a mirar alrededor, a sentarse sin prisa y dejar que las cosas pasen.

Nacimos con la voluntad de aportar soluciones funcionales, pero hoy nuestro foco va más allá: creamos para que las personas disfruten de su tiempo libre. Resol es aportar alegría, color, frescura. La vida al aire libre no es solo un contexto: es una actitud. Y ahí es donde estamos.

El exterior es nuestro lugar de recreo. No diseñamos solo para tomar asiento, sino para vivir ese momento asentado, reposado. Para quedarse un rato más. Para que cada persona haga suyo el espacio, lo habite, lo comparta.

Queremos que nuestros productos aporten belleza y bienestar, y acompañen momentos que importan: una sobremesa, un encuentro, un café al sol.

Porque los mejores momentos no se programan, se disfrutan, te recreas en ellos.

Actitudes que lo representan:

- _Pensamos en la experiencia de usuario.**
- _Creamos ambientes donde apetece estar**
- _Evocamos emoción positiva, libertad, verano, encuentro.**
- _Diseño pensado para el disfrute y la función.**
- _El mueble como parte del momento, no solo del espacio.**



ESTRUCTURA

#confianza #experiencia #equipo #calidad #solvencia

Solidez, orden, diseño.

Una estructura de personas, capacidades, experiencias, años y sensibilidades.

En Resol, todo empieza por una buena estructura. No hablamos solo de una silla o una mesa que se mantiene firme al sol, a la lluvia o al paso del tiempo. Hablamos de un saber hacer que se ha forjado con años de experiencia, con una técnica afinada y un conocimiento experto.

Porque cuando la base es sólida, cuando la calidad estructura el producto y da forma al diseño, aquello que creas habla por sí solo. Es lo que permite que el mobiliario no solo esté, sino que sea parte, que aporte y signifique. Que sea funcional, que resuelva las necesidades de los usuarios.

Actitudes que lo representan:

- _Dominio técnico del proceso completo: de la idea al molde, del molde al producto.**
- _Rigor en los detalles: todo lo que no se ve, también importa.**
- _Compromiso con la durabilidad: materiales, ensayos, control de calidad.**
- _Orientación a resultados.**
- _Innovación basada en conocimiento real, no en intuición.**
- _Colaboraciones en producto y eventos: relacionamos con otras personalidades y marcas afines para atraer otros públicos y culturas a nuestra marca.**

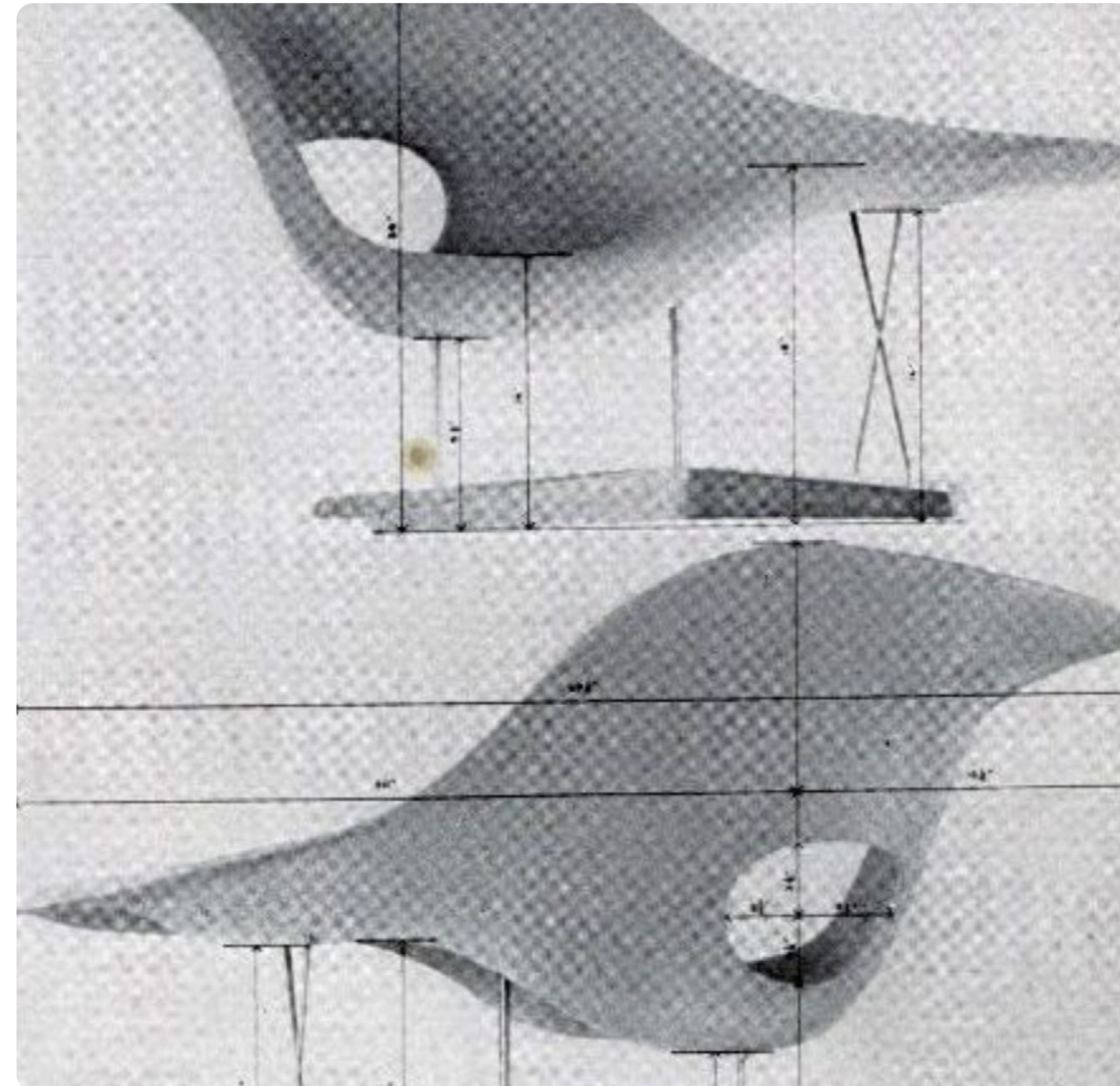

CARÁCTER VOLCÁNICO

Una tierra y carácter volcánicos.

Todo nace de dentro: la energía, las ideas, las maneras de hacer. Rodeada de volcanes dormidos y bosques vivos, Olot es tierra fértil de calma y fuerza. Un lugar donde la naturaleza no es decorado, sino origen.

Nuestra tierra es volcánica. Y no es solo un dato geográfico: es una manifestación de lo que somos. Desde la base técnica, transformamos materiales y procesos para darles nueva vida. Tenemos memoria y ganas, raíces y fuego. Nos mueve la energía de hacer, la fuerza de lo que brota desde dentro, la pasión de seguir creando desde un lugar único en el mundo.

Una manera de hacer volcánica, de energía subterránea. Fuerte y cercana, técnica y emocional, tradicional e inquieta. Diseñamos desde el conocimiento y la experiencia industrial, pero siempre con mirada propia. Apostamos por el diseño interno, por productos con sello y sentido. Nos mueve una fuerza interna: la de hacer bien las cosas, mejorar constantemente y no dejar de evolucionar.

Somos lo que hacemos. Y lo hacemos con carácter.

Actitudes que lo representan:

- _Orgullo de origen, sin complejos**
- _Energía creativa e impulso constante**
- _Inconformismo: no nos gusta quedarnos quietos**
- _Orgullo de origen y autenticidad**
- _Diseño propio**
- _Espíritu inconformista, con hambre de mejora**

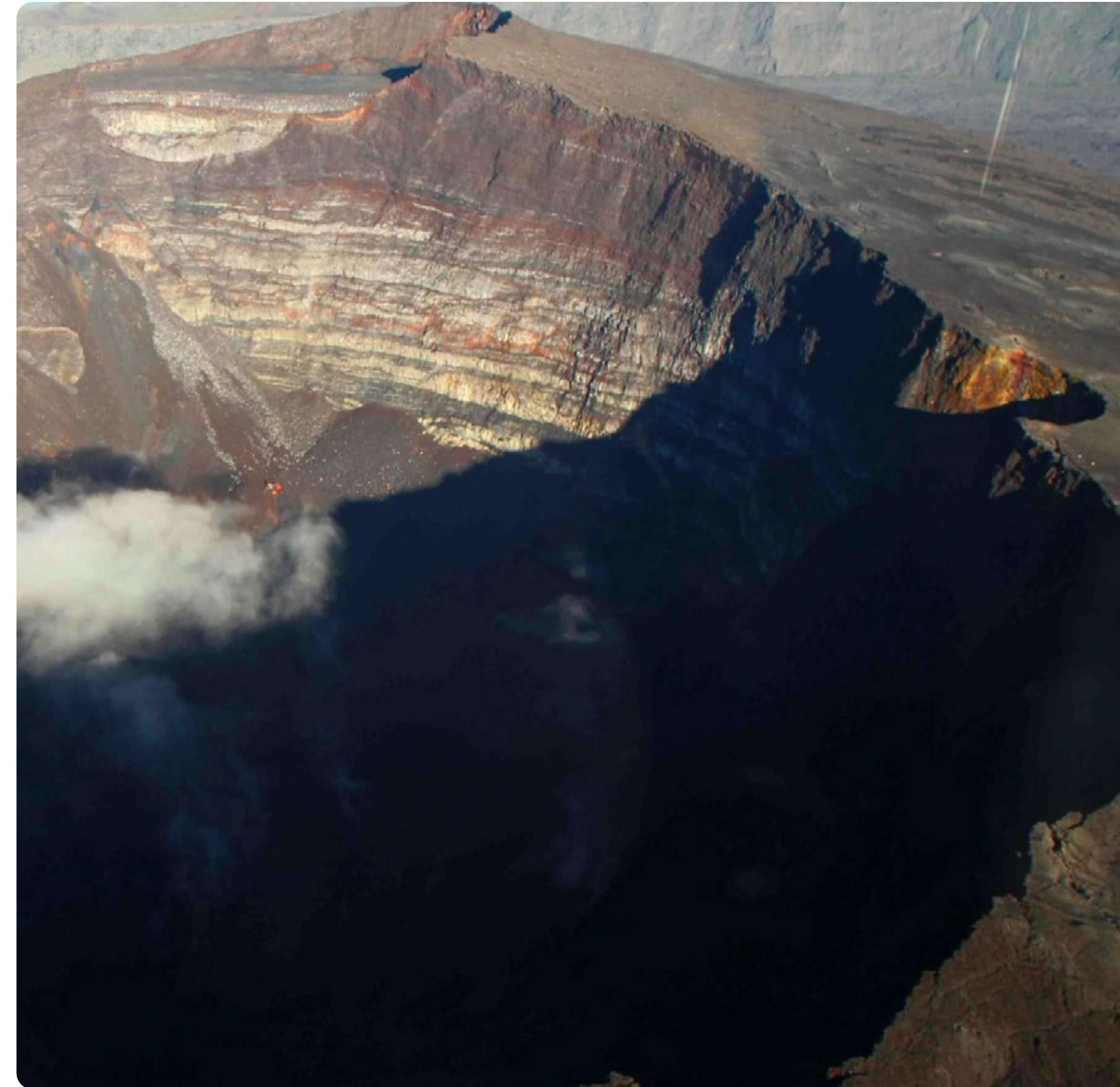

Claim

Centrado en la durabilidad y en todo lo que la vida real ofrece. Con este claim comunicamos de forma creativa la propuesta de valor.

Para vivir todo lo que ocurre en la vida, para vivirlo para siempre (sostenibilidad). Para fuera, dentro, toda la vida.

**For a
lifetime.**

Relato

En Resol diseñamos y fabricamos mobiliario pensado para durar, resistir y aportar valor allí donde la vida sucede.

Creamos piezas con líneas limpias, materiales técnicos de alta resistencia y una estética atemporal que trasciende las modas y se adapta a todo tipo de entornos, tanto interiores como exteriores.

Entendemos que el diseño no solo es estética, también es sostenibilidad, durabilidad y, sobre todo, solución. Trabajamos con procesos respetuosos con el medio ambiente y materiales reciclables y reciclados porque la verdadera responsabilidad es la que se integra desde el origen y se demuestra en el producto final.

Creemos en un diseño que funciona y consigue generar escenarios repletos de belleza y funcionalidad para vivir cada escenario vital.

Para hacer que estos mismos duren y perduren.

Vive con RESOL.



_Sello de nuestra promesa de marca:

Life-proof.

_Para el sector HORECA:

Take seat and enjoy.

Outdoor furniture at the service of life and your business.

Posa y reposa.

Open the outside (terrazas).

_Para comunicar el estilo de vida que proponemos:

Outdoor living.

Bring life outside (Trae la vida fuera).

Made to enjoy outside (Hecho para disfrutarlo fuera).

Live all out.

_Para el EXTERIOR:

La vida te espera fuera.

Life is outside.

Para cada estación del año.

_Para INTERIOR:

Crafted for your interior story.

El mobiliario de tu historia.

Logotipo
Cromatismo
Tipografía
Fotografía
Ilustración
Aplicaciones

02.1. Logotipo

Logotipo principal

Aplicación en plástico (Tamaños mínimos)

Color

Normas de uso

Usos incorrectos

RESOL

Aquí vemos la construcción y las correcciones de kerning para mejor visibilidad del logotipo en su versión principal.

RESOL

Nunca se permitirá la colocación de elementos ajenos a la marca sin respetar la zona de seguridad del logotipo.



La versión de aplicación en plástico del logotipo sólo será utilizado para este fin, con el objetivo de la mejor resolución de este en tamaño reducido y aplicación en resina.



RESOL

El uso del color en el logotipo se hará siempre buscando el uso del rojo aunque en versiones negativas utilizaremos también el blanco corporativo.



Aplicación sobre imagen,
buscaremos siempre la mejor
visibilidad del logotipo y la
aparición del rojo.



La colocación del logotipo sobre un soporte se hará siguiendo las siguientes pautas de colocación y respetando los espacios y márgenes establecidos.

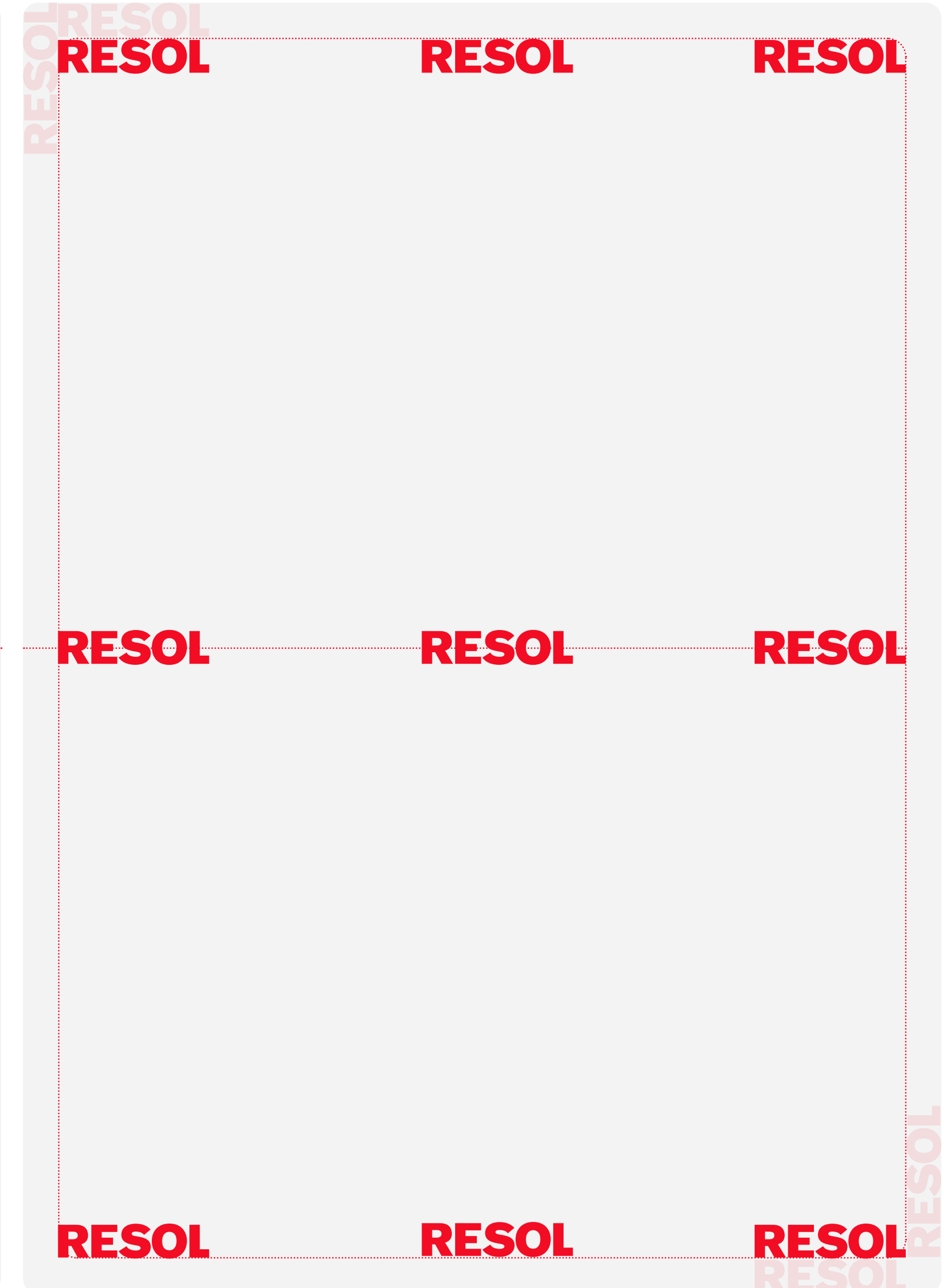

RESOL

At Resol, we design and manufacture outdoor furniture that is built to last, withstand wear and tear, and add value wherever life happens.

At Resol, we design and manufacture outdoor furniture that is built to last, withstand wear and tear, and add value wherever life happens.

For a lifetime

For a lifetime

RESOL

RESOL

En estos ejemplos vemos cómo utilizar el logotipo en favicons o en lugares digitales como aplicaciones móviles o iconos en redes sociales.

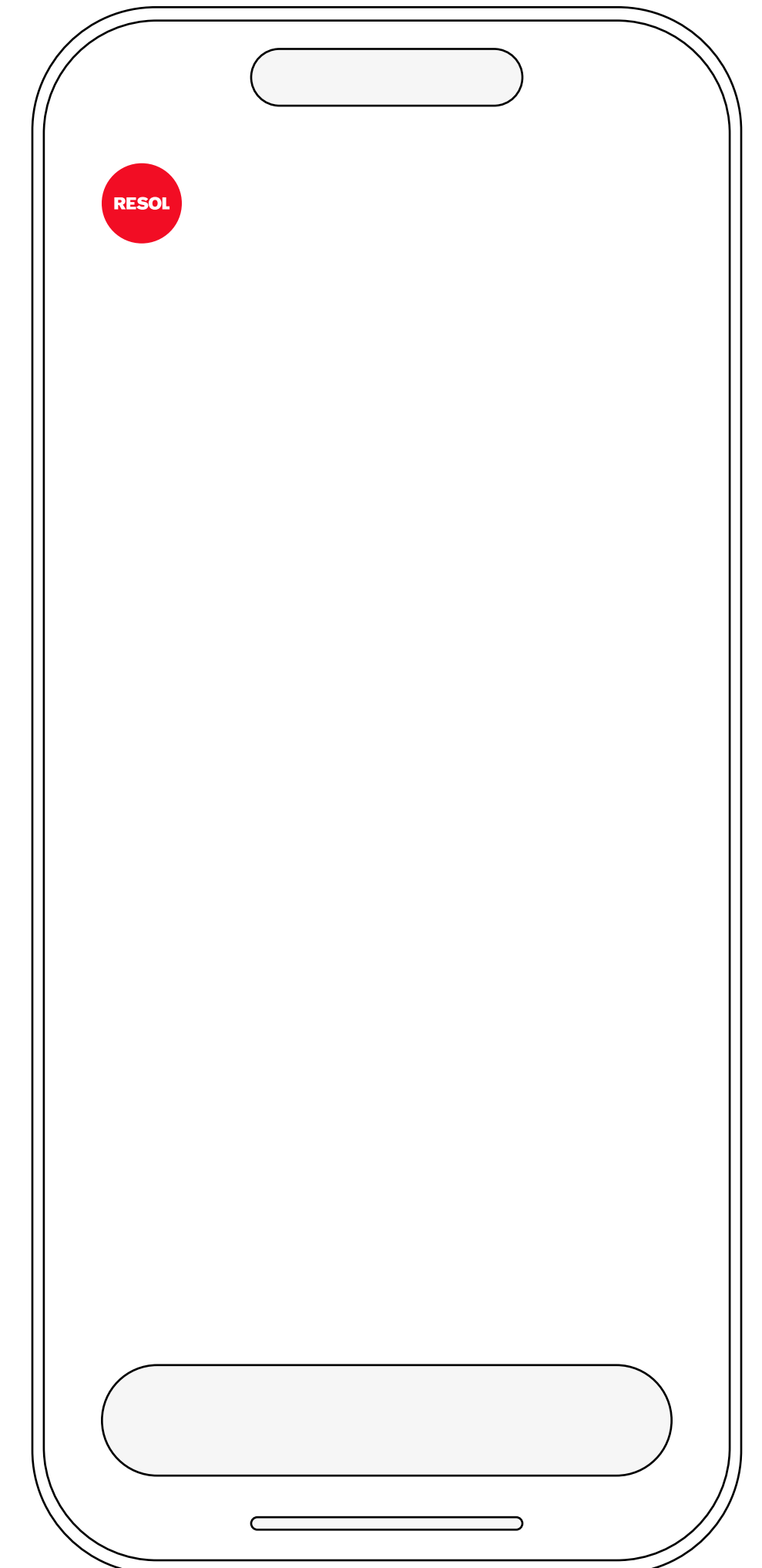
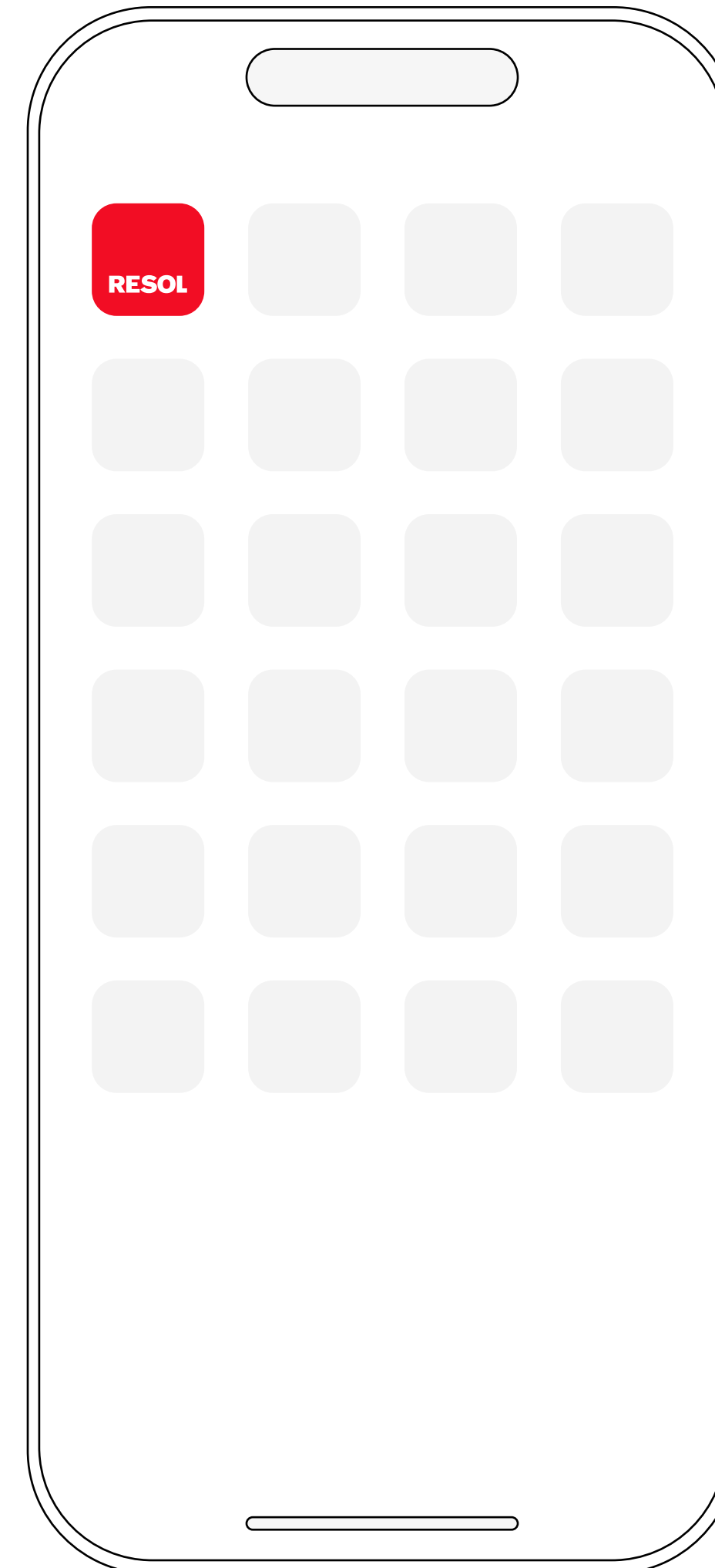

Aquí vemos la aplicación incorrecta del logotipo o la aplicación de efectos y deformaciones no admitidas para la aplicación del logotipo.



RESOL

NO utilizar el logotipo en trazo



RESOL

NO deformar el logotipo



RESOL

NO utilizar una tipografía para crear el logotipo



RESOL

NO añadir efectos al logotipo



RESOL

NO utilizar un color no aceptado



RESOL

NO girar el logotipo

Identidad visual

02.2. Cromatismo

Concepto

Paleta principal

Paleta secundaria

Combinaciones de color

Tipografía & Color

Fotografía & Color

La paleta de color de nuestra nueva marca presenta un doble nivel.

En primer lugar, contamos con una paleta de color principal, que recoge y refleja la personalidad cromática clave del lenguaje visual del nuevo Resol. Estos colores nos ayudan a reafirmar una de las ideas iniciales: la solidez de la marca es crucial y el conjunto marca gráfica - tipografía - color deben de estar muy alineados. Estará muy presente y de forma protagonista en la marca en los puntos de contacto más importantes de los clientes y prescriptores:

- _Piezas corporativas de marca (cartelería, señalética de espacios)
- _Impresión de piezas generales (tarjetas de visita, catálogo)
- _Merchandising general
- _Web
- _Packaging

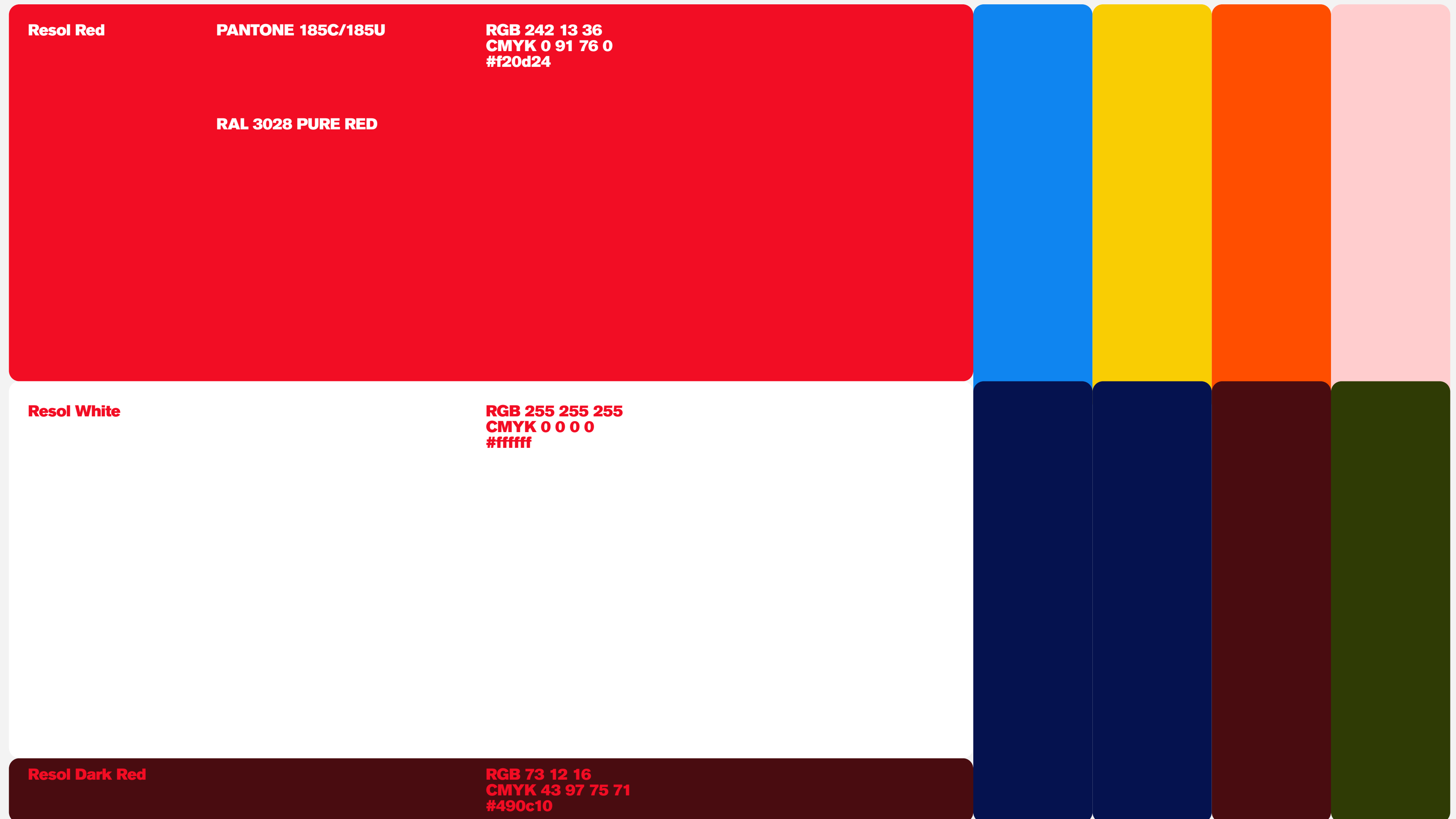

Nuestra paleta principal es uno de los elementos más identitarios y diferenciales de la identidad visual. El rojo RESOL tiene un peso crucial, por eso trataremos de garantizar su aparición como color principal. Completamos la paleta con el color granate que hará las veces de “negro” en usos en los que requiramos mayor contraste.



Aquí vemos la combinación principal de colores que deberemos usar.

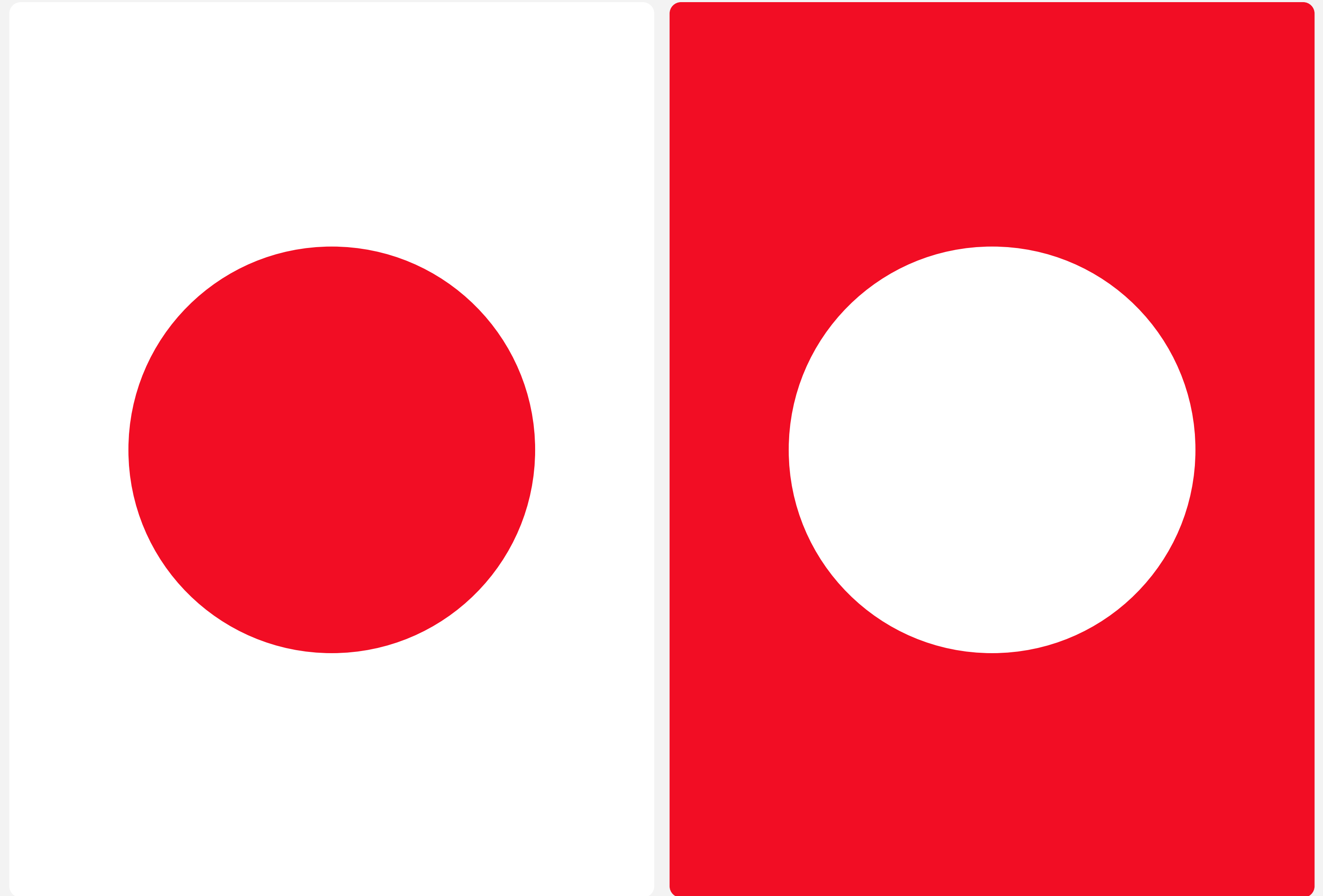

Combinaciones permitidas de la paleta primaria.

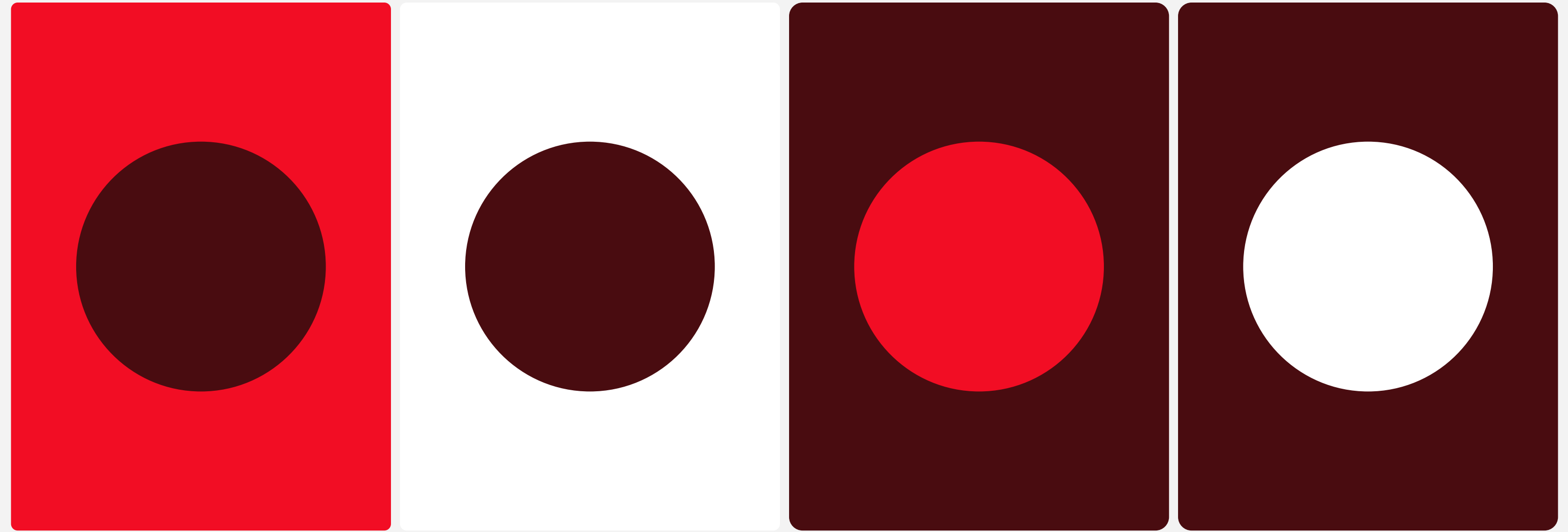

Así combinaremos los colores cuando hagamos uso de los 3 tonos de la paleta primaria.

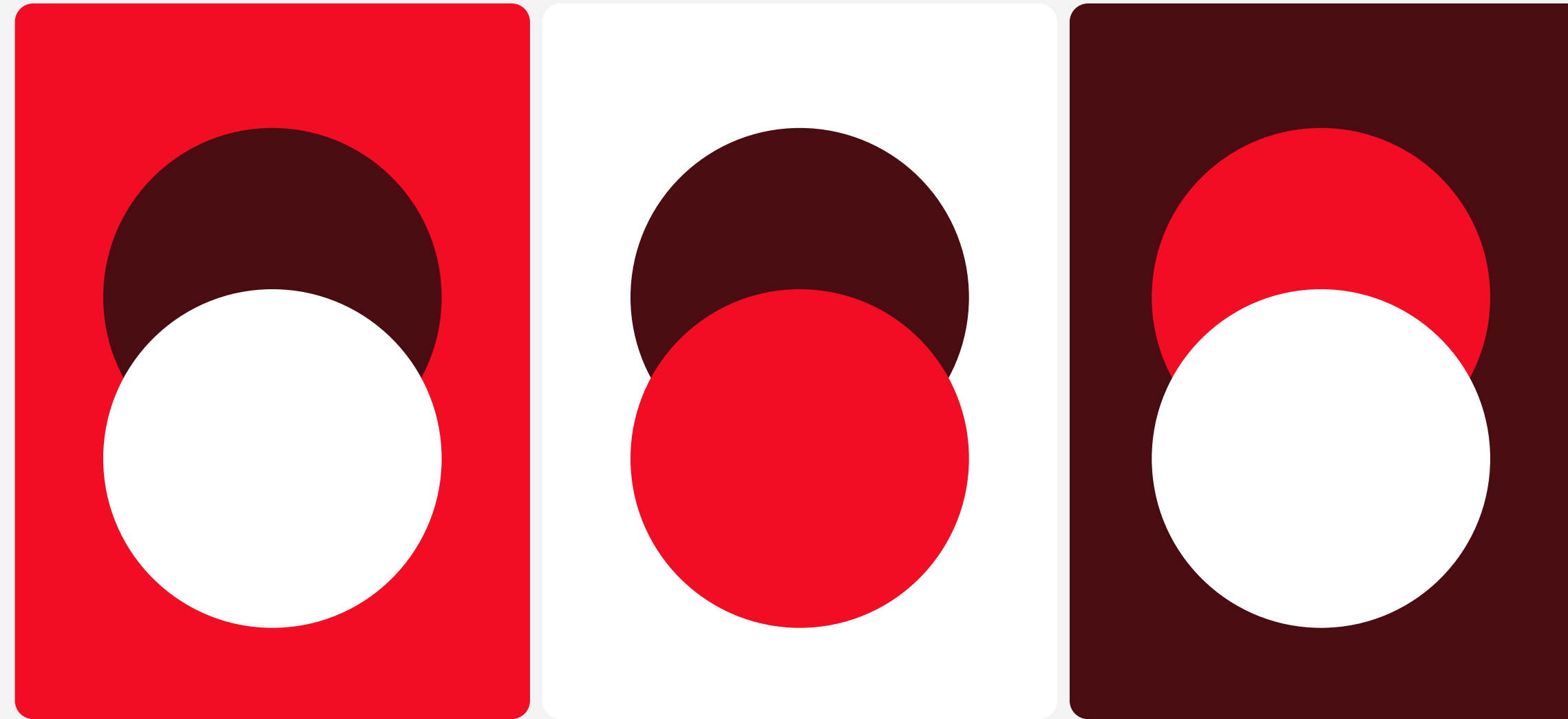

La paleta primaria aplicada a la tipografía corporativa.

**For a
lifetime**

**At Resol, we design and
manufacture outdoor furniture
that is built to last, withstand wear
and tear, and add value wherever
life happens.**

**For a
lifetime**

**At Resol, we design and
manufacture outdoor furniture
that is built to last, withstand wear
and tear, and add value wherever
life happens.**

La paleta primaria aplicada a la tipografía corporativa.



La paleta primaria aplicada a la fotografía corporativa.

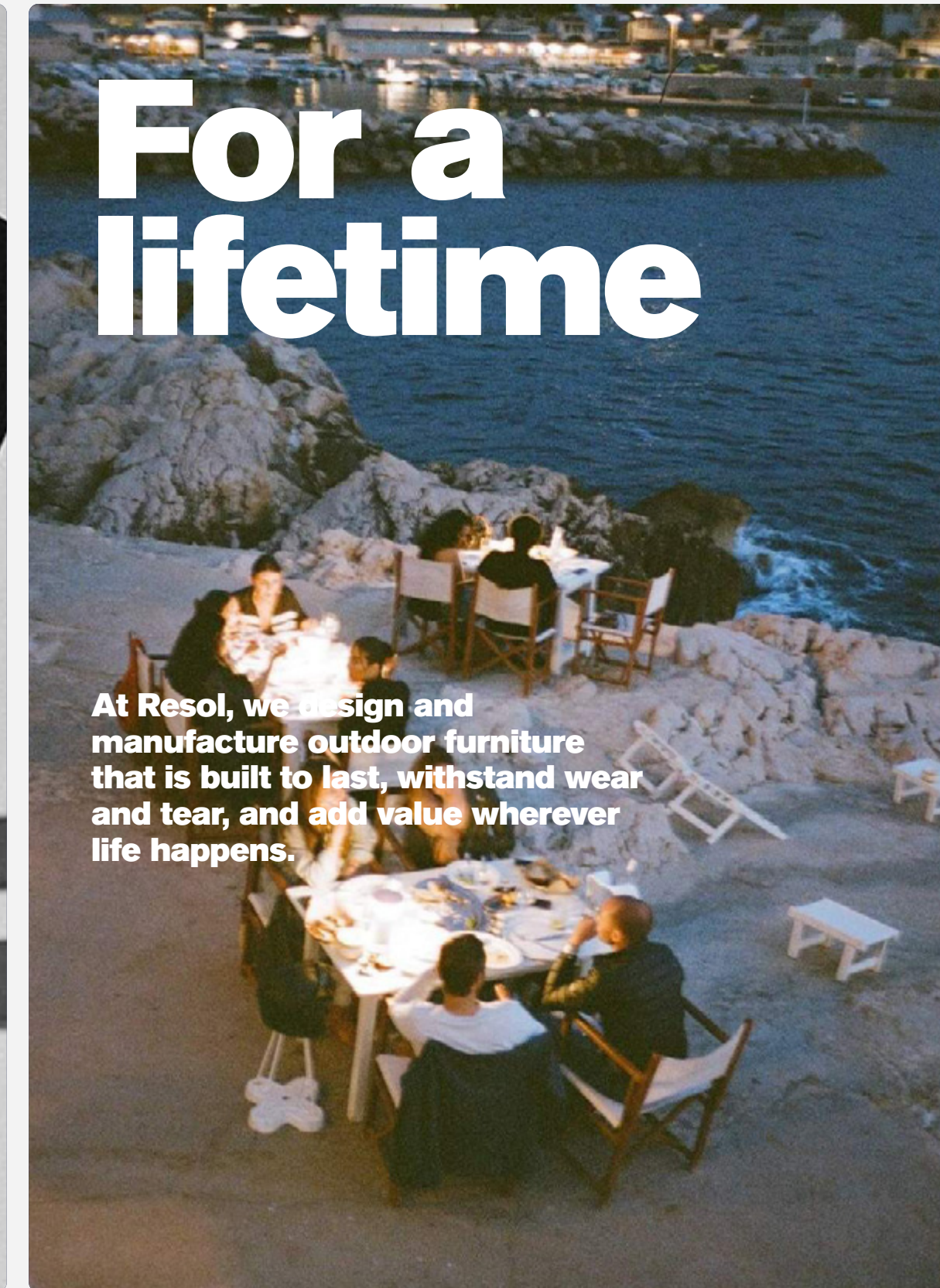

En un segundo nivel, contamos con una paleta de color secundaria, llamada paleta de comunicación.

El uso de esta paleta será para elementos no concretamente corporativos, si no elementos de comunicación temporales y/o pasajeros como campañas, eventos, lanzamientos...

Este conjunto de colores, complementarios a la paleta principal, tienen un uso más puntual y creativo.

Este recurso nos permite añadir diversidad a la marca, otro ingrediente fundamental. Su uso pautado y guiado nos permite seguir respetando su coherencia y solidez:

- _Piezas efímeras**
- _Stands y ferias**
- _Merchandising puntual**
- _Redes sociales**

Resol Light Blue RGB 15 133 240 CMYK 78 46 0 0 #0f85f0	Resol Yellow RGB 249 205 3 CMYK 4 18 94 0 #f9cd03	Resol Orange RGB 255 78 0 CMYK 0 79 94 0 #ff4e00	Resol Pink RGB 255 205 206 CMYK 0 28 13 0 #ffcdce
Resol Dark Blue RGB 5 18 79 CMYK 100 93 39 41 #05124f	Resol Dark Blue RGB 5 18 79 CMYK 100 93 39 41 #05124f	Resol Dark Red RGB 73 12 16 CMYK 43 97 75 71 #490c10	Resol Green RGB 47 59 5 CMYK 74 53 95 62 #2f3b05

La paleta secundaria aplicada a la tipografía corporativa en las combinaciones aceptadas.

Sólamete las combinaciones realizadas en este manual son permitidas para la comunicación.

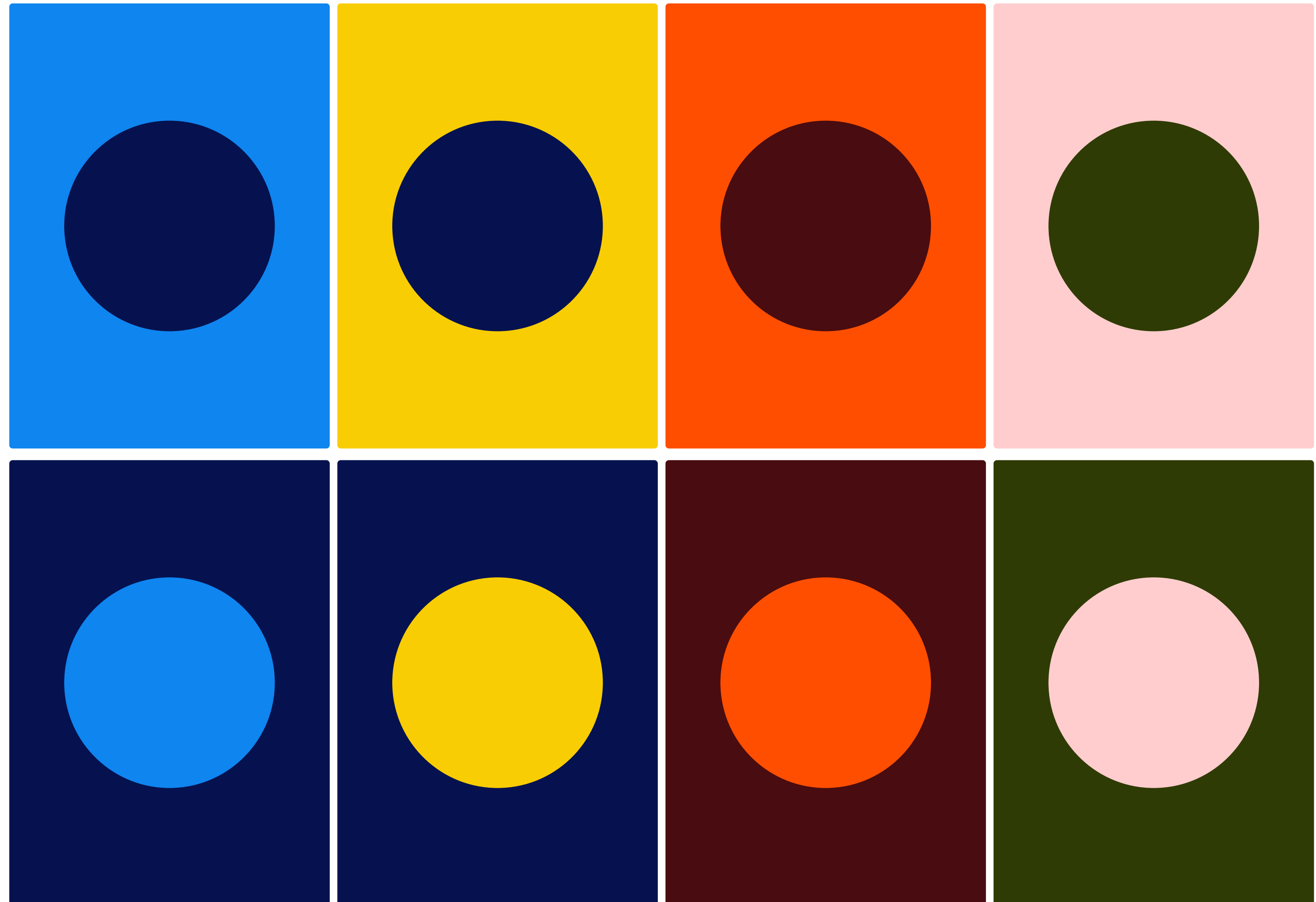

La paleta secundaria aplicada a la tipografía corporativa en las combinaciones aceptadas.

Sólamete las combinaciones realizadas en este manual son permitidas para la comunicación.



La paleta aplicada a la tipografía corporativa.



02.3. Tipografía

- Tipografía principal
- Tipografía secundaria
- Normas de uso
- Tipografía por defecto

Una de las bases fundamentales de la identidad de RESOL es el uso de la tipografía Akzidenz Grotesk Pro Super. Esta tipografía no es solo un recurso gráfico, sino un elemento estructural que define el carácter de la marca: sólida, contemporánea y atemporal. Su claridad, neutralidad y fuerza visual refuerzan los valores de RESOL y garantizan una comunicación coherente y reconocible en todos los soportes. Por este motivo, Akzidenz Grotesk Pro Super será siempre la tipografía prioritaria, asegurando consistencia, rigor y una identidad visual sólida y unificada en cualquier aplicación.

Akzidenz Grotesk Pro Super

La Akzidenz Grotesk, también conocida como Berthold Akzidenz Grotesk u Odd-job Sansserif, es un tipo de letra paloseco o sans serif diseñado por la fundidora de tipos H. Berthold de la ciudad de Berlín en el año de 1896; esta fundición sirvió de inspiración para que Max Miedinger creara en 1957 el tipo de letra Helvética, una de las más importantes muestras del grafismo racionalista de la Escuela Suiza de mediados del siglo XX.

1234
5678
90€\$

ABCDEFGHIJKLMNÑOPQRSTUVWXYZ
abcdefghijklmñopqrstuvwxyz

De manera complementaria, se contempla el uso del peso **Akzidenz Grotesk Pro Medium** en aquellos casos en los que la legibilidad pueda verse comprometida, como en cuerpos de texto pequeños, aplicaciones técnicas o soportes con limitaciones de impresión o visualización. Este uso será siempre puntual y funcional, manteniendo el tono y la coherencia del sistema tipográfico. No obstante, el peso **Super** seguirá siendo la opción prioritaria y predominante, ya que es el que mejor representa el carácter y la fuerza de la identidad de **RESOL**.

Akzidenz Grotesk Pro Medium

La Akzidenz Grotesk, también conocida como Berthold Akzidenz Grotesk u Odd-job Sansserif, es un tipo de letra paloseco o sans serif diseñado por la fundidora de tipos H. Berthold de la ciudad de Berlín en el año de 1896; esta fundición sirvió de inspiración para que Max Miedinger creara en 1957 el tipo de letra Helvética, una de las más importantes muestras del grafismo racionalista de la Escuela Suiza de mediados del siglo XX.

1234
5678
90€\$

ABCDEFGHIJKLMNÑOPQRSTUVWXYZ
abcdefghijklmnñopqrstuvwxyz

Utilizaremos la diferenciación y la jerarquía de la información a través de la separación de los elementos y de los tamaños de estos. La tipografía juega un papel clave en este sistema, permitiendo organizar los contenidos de forma clara y coherente. Mediante el contraste de tamaños, pesos y espaciados, se establece una lectura intuitiva que guía al usuario desde los elementos principales hasta la información secundaria. Esta jerarquización refuerza la claridad del mensaje, mejora la legibilidad y asegura una comunicación ordenada, consistente y alineada con la identidad visual de la marca.



Siempre maquetaremos los textos con bandera a la izquierda, ya que es la opción que garantiza una lectura más natural, clara y fluida. De forma excepcional, se contempla la alineación centrada en aplicaciones concretas donde el diseño o el mensaje lo requieran, como piezas de carácter más expresivo o composiciones muy sintéticas.

No está permitido alinear los textos a la derecha ni justificarlos, ya que estas opciones afectan negativamente a la legibilidad y rompen la coherencia del sistema tipográfico. El respeto a estas normas asegura una composición limpia, ordenada y consistente en todas las aplicaciones de la identidad.

At Resol, we design and manufacture outdoor furniture that is built to last, withstand wear and tear, and add value wherever life happens.

At Resol, we design and manufacture outdoor furniture that is built to last, withstand wear and tear, and add value wherever life happens.

NO

At Resol, we design and manufacture outdoor furniture that is built to last, withstand wear and tear, and add value wherever life happens.

Aquí vemos algunos ejemplos en los que nos apoyaremos sobre una retícula de 12 columnas para poder maquetar en 2, 3, 4 y 6 columnas de texto e imagen y mayor variedad.

Utilizaremos 10 filas para poder apoyarnos en la retícula en la maquetación vertical de los elementos.

x

x

Resol, aliado indiscutible del bienestar

Bienvenidos al universo Resol. Tiene en sus manos el nuevo catálogo, en el que se incluyen las novedades en colecciones de mobiliario para el 2025. Pero no solamente es un catálogo, sino una herramienta que estamos convencidos que le puede servir como fuente de inspiración, ya que hemos incorporado nuevas imágenes de nuestros muebles ambientados en aquellos espacios exteriores e interiores donde llegan a su máxima expresión.

En las siguientes páginas dispondrá de la información necesaria para participar en proyectos que buscan el confort y también, la comodidad. Con Resol, el tiempo se para en beneficio de una vida más sosegada con objetos que van más lejos de su mera usabilidad. Muebles que embellecen los espacios para conseguir el placer necesario para ser cada día un poco más felices.

De eso se trata. Resol, cada vez más, apuesta por soluciones de diseño que tienen como valor principal ofrecer experiencias que van más allá de equipar un espacio con mobiliario. Nuestras colecciones se conciben desde la perspectiva de que el uso de estos muebles produzcan una sensación de bienestar. Los ingredientes de esta pócima son principalmente el diseño, la elección cuidadosa de los materiales y una industrialización respaldada en la experiencia de más de 60 años en el sector.

Resol, aliado indiscutible del bienestar

Bienvenidos al universo Resol. Tiene en sus manos el nuevo catálogo, en el que se incluyen las novedades en colecciones de mobiliario para el 2025. Pero no solamente es un catálogo, sino una herramienta que estamos convencidos que le puede servir como fuente de inspiración, ya que hemos incorporado nuevas imágenes de nuestros muebles ambientados en aquellos espacios exteriores e interiores donde llegan a su máxima expresión.

En las siguientes páginas dispondrá de la información necesaria para participar en proyectos que buscan el confort y también, la comodidad. Con Resol, el tiempo se para en beneficio de una vida más sosegada con objetos que van más lejos de su mera usabilidad. Muebles que embellecen los espacios para conseguir el placer necesario para ser cada día un poco más felices.

De eso se trata. Resol, cada vez más, apuesta por soluciones de diseño que tienen como valor principal ofrecer experiencias que van más allá de equipar un espacio con mobiliario. Nuestras colecciones se conciben desde la perspectiva de que el uso de estos muebles produzcan una sensación de bienestar. Los ingredientes de esta pócima son principalmente el diseño, la elección cuidadosa de los materiales y una industrialización respaldada en la experiencia de más de 60 años en el sector.

Utilizaremos la tipografía en peso Medium para textos largos donde la lectura vaya a ser más extensa y técnica o los tamaños de letra reducidos.

x
x

Toledo

by Jorge Peña

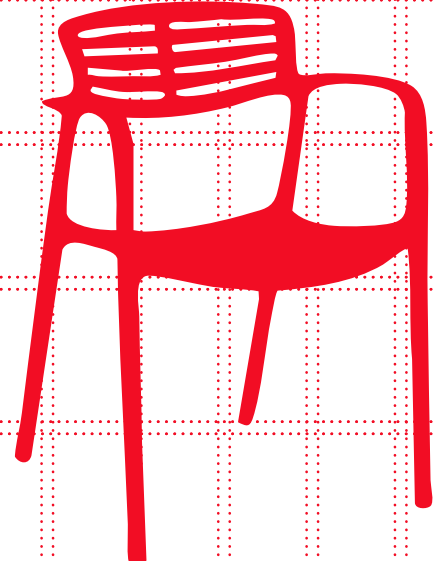

Delta de Plata
Premio ADI 2018

La colección Toledo y Toledo Aire nació con la silla Toledo, una de las sillas con más carisma e historia, galardonada con diversos premios. La Silla Toledo Aire es la evolución de la icónica silla de aluminio producida en una sola pieza de polipropileno inyectado. Las mesas realizadas en varias medidas y tableros armonizan y dan sentido a toda la colección.

Toledo and Toledo Aire Collection was born with one of the chairs with more charisma and history, awarded with various awards. Toledo Aire is the evolution of the iconic aluminium Toledo chair, and it is produced as a single piece of injected polypropylene. The tables are made in various sizes and tops harmonize and give a sense of the whole to the entire collection.

La chaise Toledo a inspirée notre collection Toledo et Toledo Aire. Celle-ci est des chaises les plus charismatique de l'histoire du mobilier, ainsi récompensée de nombreux prix. La chaise Toledo Aire est l'évolution de notre chaise en aluminium, et est produite en une unique pièce de polypropylène injecté. Les tables de la même collection de tailles et coloris différents, donnent un sens à l'ensemble de la collection.

Silla Toledo Toledo chair Chaise Toledo <small>Aluminio/Aluminium/Aluminium</small>	Silla Toledo Aire Toledo Aire chair Chaise Toledo Aire <small>Blanco/White/Blanc Chocolate/Chocolate/Chocolat Arena/Sand/Sable Marfil/Ivory/Ivoire Gris Verdoso/Greenish gray/Gris verdâtre Caldera/Boler/Chaudière</small>	Silla Toledo Aire Toledo Aire chair Chaise Toledo Aire <small>Blanco/White/Blanc Chocolate/Chocolate/Chocolat Arena/Sand/Sable Marfil/Ivory/Ivoire Gris Verdoso/Greenish gray/Gris verdâtre Caldera/Boler/Chaudière</small>
--	--	--

Toledo

by Jorge Peña



Delta de Plata
Premio ADI 2018

La colección Toledo y Toledo Aire nació con la silla Toledo, una de las sillas con más carisma e historia, galardonada con diversos premios. La Silla Toledo Aire es la evolución de la icónica silla de aluminio producida en una sola pieza de polipropileno inyectado. Las mesas realizadas en varias medidas y tableros armonizan y dan sentido a toda la colección.

Toledo and Toledo Aire Collection was born with one of the chairs with more charisma and history, awarded with various awards. Toledo Aire is the evolution of the iconic aluminium Toledo chair, and it is produced as a single piece of injected polypropylene. The tables are made in various sizes and tops harmonize and give a sense of the whole to the entire collection.

La chaise Toledo a inspirée notre collection Toledo et Toledo Aire. Celle-ci est des chaises les plus charismatique de l'histoire du mobilier, ainsi récompensée de nombreux prix. La chaise Toledo Aire est l'évolution de notre chaise en aluminium, et est produite en une unique pièce de polypropylène injecté. Les tables de la même collection de tailles et coloris différents, donnent un sens à l'ensemble de la collection.

Silla Toledo Toledo chair Chaise Toledo <small>Aluminio/Aluminium/Aluminium</small>	Silla Toledo Aire Toledo Aire chair Chaise Toledo Aire <small>Blanco/White/Blanc Chocolate/Chocolate/Chocolat Arena/Sand/Sable Marfil/Ivory/Ivoire Gris Verdoso/Greenish gray/Gris verdâtre Caldera/Boler/Chaudière</small>	Silla Toledo Aire Toledo Aire chair Chaise Toledo Aire <small>Blanco/White/Blanc Chocolate/Chocolate/Chocolat Arena/Sand/Sable Marfil/Ivory/Ivoire Gris Verdoso/Greenish gray/Gris verdâtre Caldera/Boler/Chaudière</small>
--	--	--

Utilizaremos la tipografía en peso Medium para textos largos donde la lectura vaya a ser más extensa o los tamaños de letra reducidos.

Ficha técnica

Mesa Bini HPL

by Joan Gaspar

Ø: 700



Mesa Bini para uso interior y exterior. Versión de tablero en compacto fenólico y pie fabricado en polipropileno con fibra de vidrio y con protección UV.

Medidas:
 Ø 70cm x H 76cm
 Ø 27,56in x H 29.92in

Peso:
 10,18 Kg
 22,44 lb

Certificaciones:
 UNEEN581-1, UNEEN581-2

Units	Packaging (cm)	Packaging (in)	m3	ft3	Peso Br. (kg)	Gross Wt. (lb)
1x	73x 71 x 12	28,74 x 27,95 x 4,72	0,26	12,7	9,5	20,94
2x	73x 71 x 12	28,74 x 27,95 x 4,72	0,52	25,4	19,0	41,88
100	73x 71 x 12	28,74 x 27,95 x 4,72	26,0	927,0	950,0	2094,0



0008 Mesa Bini Arena
Hpl Blanco Ø70



0009 Mesa Bini
Toscano Hpl Blanco Ø70



0070 Mesa Bini
Terracota Hpl Blanco



0071 Mesa Bini Gris
Oscuro Hpl Blanco



0072 Mesa Bini Gris
Verdoso Hpl Blanco Ø70



0073 Mesa Bini Marfil
Hpl Blanco



0008 Mesa Bini Arena
Hpl Blanco Ø70



0009 Mesa Bini
Toscano Hpl Blanco Ø70

Producción Sostenible - Compromiso Ambiental

RESOL invierte dinero y recursos para la investigación y desarrollo de procesos más sostenibles.

En RESOL todos los residuos se gestionan de manera sostenible y responsable.



RESOL

Ficha técnica

Mesa Bini HPL

by Joan Gaspar

Ø 700



Mesa Bini para uso interior y exterior. Versión de tablero en compacto fenólico y pie fabricado en polipropileno con fibra de vidrio y con protección UV.

Medidas:
 Ø 70cm x H 76cm
 Ø 27,56in x H 29.92in

Peso:
 10,18 Kg
 22,44 lb

Certificaciones:
 UNEEN581-1, UNEEN581-2

Units	Packaging (cm)	Packaging (in)	m3	ft3	Peso Br. (kg)	Gross Wt. (lb)
1x	73 x 71 x 12	28,74 x 27,95 x 4,72	0,26	12,7	9,5	20,94
2x	73 x 71 x 12	28,74 x 27,95 x 4,72	0,52	25,4	19,0	41,88
100	73 x 71 x 12	28,74 x 27,95 x 4,72	26,0	927,0	950,0	2094,0



0008 Mesa Bini Arena
Hpl Blanco Ø70



0009 Mesa Bini
Toscano Hpl Blanco Ø70



0070 Mesa Bini
Terracota Hpl Blanco



0071 Mesa Bini Gris
Oscuro Hpl Blanco



0072 Mesa Bini Gris
Verdoso Hpl Blanco Ø70



0073 Mesa Bini Marfil
Hpl Blanco



0008 Mesa Bini Arena
Hpl Blanco Ø70



0009 Mesa Bini
Toscano Hpl Blanco Ø70

Producción Sostenible - Compromiso Ambiental

RESOL invierte dinero y recursos para la investigación y desarrollo de procesos más sostenibles.

En RESOL todos los residuos se gestionan de manera sostenible y responsable.



RESOL

Utilizaremos la tipografía en peso Medium para textos largos donde la lectura vaya a ser más extensa o los tamaños de letra reducidos.

Toledo Aire **NEW**
by Jorge Pensi

Silla | Chair | Chaise

Silla plegable tipo director fabricada en PP 100% reciclado. Tapizada con tejido acrílico tintado en masa de la marca Bliss, ofrece resistencia al sol y al uso intensivo. Desmontable. Incorpora tacos antideslizantes de polietileno para mayor estabilidad. Una pieza ligera, funcional y fácil de transportar.

Folding director-style chair made from 100% recycled polypropylene. Upholstered with mass-dyed acrylic fabric by Bliss. It offers resistance to sunlight and intensive use. Removable cover. Equipped with non-slip polyethylene glides for added stability. A lightweight, functional, and easy-to-carry piece.

Chaise pliante type metteur en scène fabriquée en polypropylène 100 % recyclé. Revêtue d'un tissu acrylique teinté dans la masse de la marque Bliss, elle résiste au soleil et à un usage intensif. Housse amovible. Équipée de patins antidérapants en polyéthylène pour une meilleure stabilité. Une pièce légère, fonctionnelle et facile à transporter.

Medidas | Measures | Mesures
W 53,5 x L 49 x H 85 x Hs 47 x Ha 60,5 cm
W 21 x L 19.3 x H 33.5 x Hs 18.5 x Ha 23.8 in

Color palette: Noche 06823, Luna 06823, Nacar 06823, Botas 06823, Duna 06823, Trufa 06823, Marina 06823, Roca 06823, Oliva 06823, Salsa 06823, Rosal 06823, Crema 06823, Albers 06823.

BLISS Certificaciones | Certifications
UNEEN581-1, UNEEN581-2

Toledo Aire **NEW**
by Jorge Pensi

Silla | Chair | Chaise

Silla plegable tipo director fabricada en PP 100% reciclado. Tapizada con tejido acrílico tintado en masa de la marca Bliss, ofrece resistencia al sol y al uso intensivo. Desmontable. Incorpora tacos antideslizantes de polietileno para mayor estabilidad. Una pieza ligera, funcional y fácil de transportar.

Folding director-style chair made from 100% recycled polypropylene. Upholstered with mass-dyed acrylic fabric by Bliss. It offers resistance to sunlight and intensive use. Removable cover. Equipped with non-slip polyethylene glides for added stability. A lightweight, functional, and easy-to-carry piece.

Chaise pliante type metteur en scène fabriquée en polypropylène 100 % recyclé. Revêtue d'un tissu acrylique teinté dans la masse de la marque Bliss, elle résiste au soleil et à un usage intensif. Housse amovible. Équipée de patins antidérapants en polyéthylène pour une meilleure stabilité. Une pièce légère, fonctionnelle et facile à transporter.

Medidas | Measures | Mesures
W 53,5 x L 49 x H 85 x Hs 47 x Ha 60,5 cm
W 21 x L 19.3 x H 33.5 x Hs 18.5 x Ha 23.8 in

Color palette: Noche 06823, Luna 06823, Nacar 06823, Botas 06823, Duna 06823, Trufa 06823, Marina 06823, Roca 06823, Oliva 06823, Salsa 06823, Rosal 06823, Crema 06823, Albers 06823.

BLISS Certificaciones | Certifications
UNEEN581-1, UNEEN581-2

Toledo Aire **NEW**
by Jorge Pensi

Silla | Chair | Chaise

Silla plegable tipo director fabricada en PP 100% reciclado. Tapizada con tejido acrílico tintado en masa de la marca Bliss, ofrece resistencia al sol y al uso intensivo. Desmontable. Incorpora tacos antideslizantes de polietileno para mayor estabilidad. Una pieza ligera, funcional y fácil de transportar.

Folding director-style chair made from 100% recycled polypropylene. Upholstered with mass-dyed acrylic fabric by Bliss. It offers resistance to sunlight and intensive use. Removable cover. Equipped with non-slip polyethylene glides for added stability. A lightweight, functional, and easy-to-carry piece.

Chaise pliante type metteur en scène fabriquée en polypropylène 100 % recyclé. Revêtue d'un tissu acrylique teinté dans la masse de la marque Bliss, elle résiste au soleil et à un usage intensif. Housse amovible. Équipée de patins antidérapants en polyéthylène pour une meilleure stabilité. Une pièce légère, fonctionnelle et facile à transporter.

Medidas | Measures | Mesures
W 53,5 x L 49 x H 85 x Hs 47 x Ha 60,5 cm
W 21 x L 19.3 x H 33.5 x Hs 18.5 x Ha 23.8 in

Color palette: Gris Oscuro/Marfil Dark Grey/ Ivory 06823 *0681v, Gris Oscuro/Marfil Dark Grey/Ivory 06823 *0681v, Gris Oscuro/Marfil Dark Grey/Ivory 06823 *0681v, Gris Oscuro/Marfil Dark Grey/Ivory 06823 *0681v, Gris Oscuro/Toscana Dark Grey/Tuscan 06823 *0681, Gris Oscuro/Toscana Dark Grey/Tuscan 06823 *0681, Gris Oscuro/Toscana Dark Grey/Tuscan 06823 *0681, Gris Oscuro/Toscana Dark Grey/Tuscan 06823 *0681.

BLISS Certificaciones | Certifications
UNEEN581-1, UNEEN581-2

Toledo Aire **NEW**
by Jorge Pensi

Silla | Chair | Chaise

Silla plegable tipo director fabricada en PP 100% reciclado. Tapizada con tejido acrílico tintado en masa de la marca Bliss, ofrece resistencia al sol y al uso intensivo. Desmontable. Incorpora tacos antideslizantes de polietileno para mayor estabilidad. Una pieza ligera, funcional y fácil de transportar.

Folding director-style chair made from 100% recycled polypropylene. Upholstered with mass-dyed acrylic fabric by Bliss. It offers resistance to sunlight and intensive use. Removable cover. Equipped with non-slip polyethylene glides for added stability. A lightweight, functional, and easy-to-carry piece.

Chaise pliante type metteur en scène fabriquée en polypropylène 100 % recyclé. Revêtue d'un tissu acrylique teinté dans la masse de la marque Bliss, elle résiste au soleil et à un usage intensif. Housse amovible. Équipée de patins antidérapants en polyéthylène pour une meilleure stabilité. Une pièce légère, fonctionnelle et facile à transporter.

Medidas | Measures | Mesures
W 53,5 x L 49 x H 85 x Hs 47 x Ha 60,5 cm
W 21 x L 19.3 x H 33.5 x Hs 18.5 x Ha 23.8 in

Color palette: Noche 06823, Luna 06823, Nacar 06823, Botas 06823, Duna 06823, Trufa 06823, Marina 06823, Roca 06823, Oliva 06823, Salsa 06823, Rosal 06823, Crema 06823, Albers 06823.

BLISS Certificaciones | Certifications
UNEEN581-1, UNEEN581-2

Utilizaremos la tipografía en peso Medium para textos largos donde la lectura vaya a ser más extensa o los tamaños de letra reducidos.

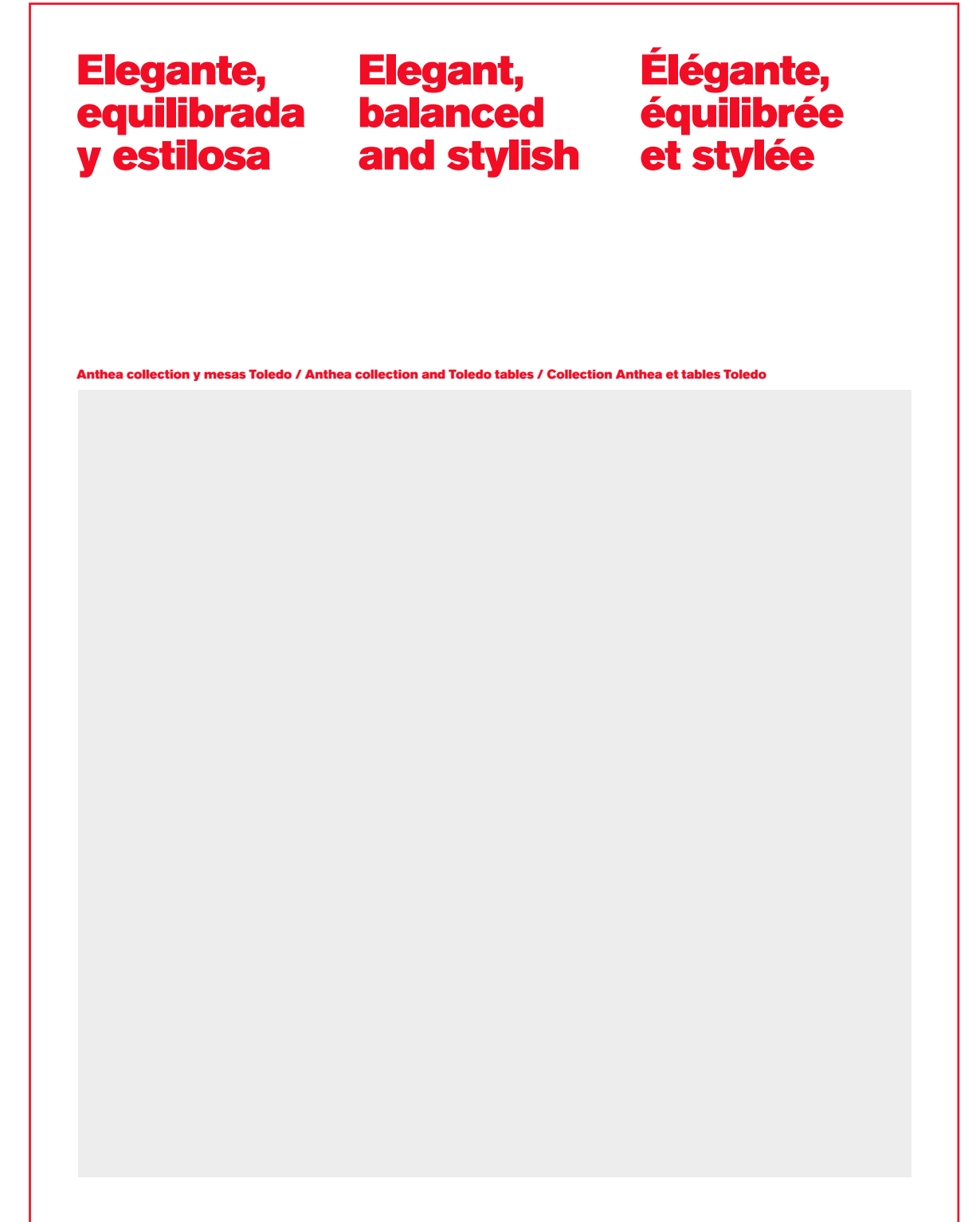
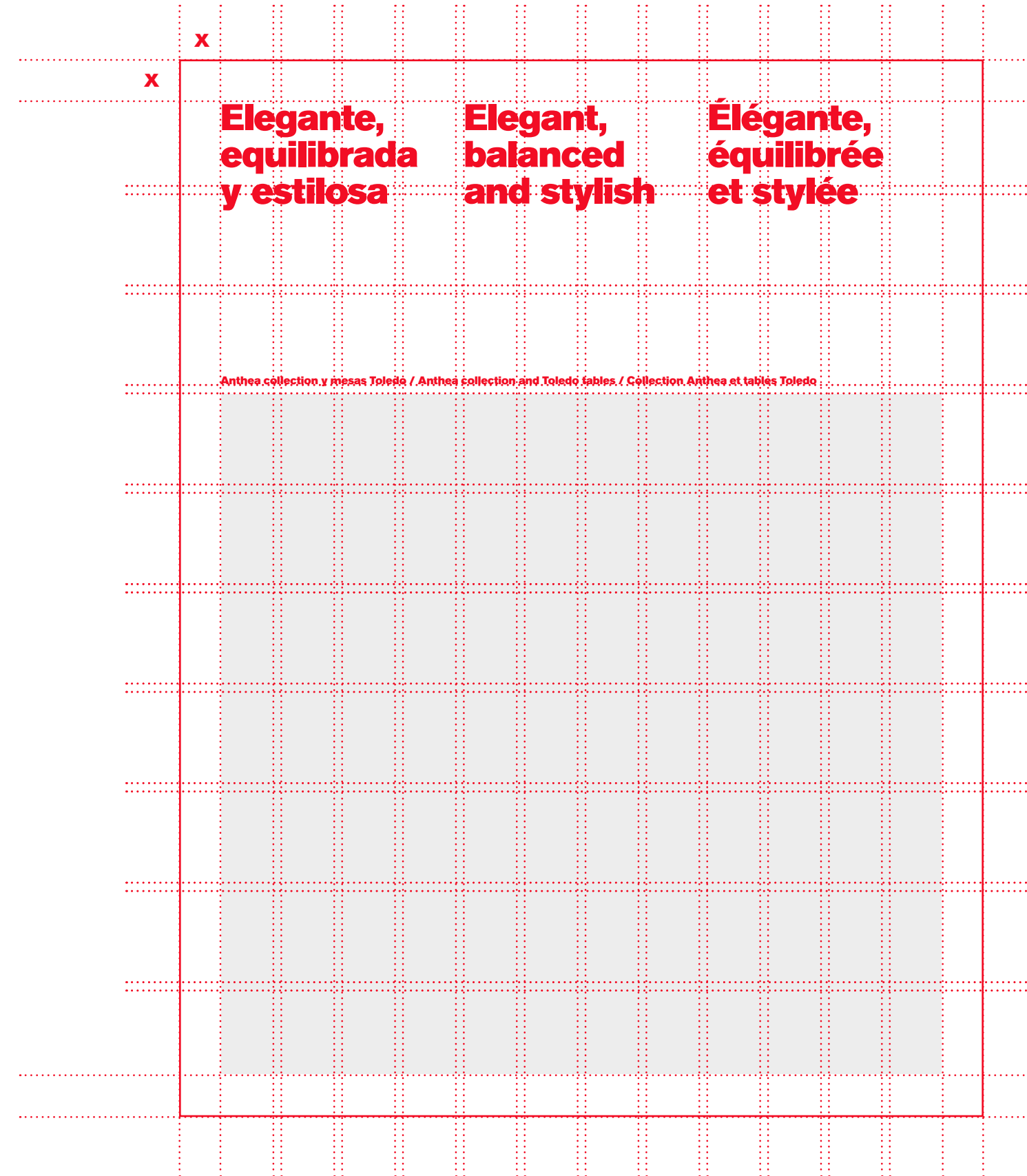

Un ejemplo de maquetación en el catálogo, en cuanto a tamaños de tipografía:

Título:
Tamaño: 64pt
Interlineado: 56pt

Traducciones título:
Tamaño: 12pt
Interlineado: 14pt

Texto:
Tamaño: 8pt
Interlineado: 10pt

Materials

Materiales
Matériaux

Una parte importante de la producción de Resol se lleva a cabo a partir de la transformación del polipropileno, a través de la técnica de inyección. La riqueza del catálogo viene por las colecciones con diferentes variedades de familia que se pueden combinar en un mismo espacio, así como por la búsqueda de los mejores materiales. Le invitamos a ver en las próximas páginas nuestros acabados en polipropileno, polipropileno reciclado, HPL, melamina, tapizados y tejidos. Cada uno de ellos han sido elegidos con especial atención.

An important part of Resol's production is carried out from the transformation of polypropylene, through the injection technique. The richness of the catalogue derives from the collections of different types of families that can be combined in the same space, as well as from the quest for the best materials. We invite you to browse through the following pages to discover our finishes in polypropylene, recycled polypropylene, HPL, melamine, upholstery and fabrics. Each of them has been chosen with special attention.

Une partie importante de la production de Resol est réalisée à partir de la transformation du polypropylène, grâce à la technique de l'injection. La richesse du catalogue provient des collections avec différentes variétés de familles qui peuvent être combinées dans le même espace, ainsi que de la recherche des meilleurs matériaux. Nous vous invitons à découvrir dans les pages suivantes nos finitions en polypropylène, polypropylène recyclé, HPL, mélamine, tapisserie et tissus. Chacun d'entre eux a été choisi avec une attention particulière.



Sistema de Escala Tipográfica (Base 4)

Display XL

Tamaño: 96 pt | Interlineado: 100 pt

Uso: Reservado exclusivamente para portadas, cartelera de gran formato o mensajes de una sola palabra.

Titular Principal

Tamaño: 64 pt | Interlineado: 68 pt

Uso: Titular estándar para inicios de página o portadillas. Es el elemento de mayor jerarquía en una página común.

Titular de Impacto

Tamaño: 48 pt | Interlineado: 52 pt

Uso: Titulares secundarios que requieren gran peso visual, o para claims publicitarios cortos.

Cabecera de Sección

Tamaño: 32 pt | Interlineado: 36 pt

Uso: Títulos intermedios para dividir grandes bloques de contenido o separar capítulos.

Subtítulo

Tamaño: 24 pt | Interlineado: 28 pt

Uso: Subtítulos directos bajo un H1/H2 o para destacar cifras y datos importantes.

Lead - Entradilla

Tamaño: 16 pt | Interlineado: 20 pt

Uso: Introducciones, bajadas de título o párrafos resumen. Sirve de puente entre el titular y el texto base.

Materials

Materiales
Matériaux

Una parte importante de la producción de Resol se lleva a cabo a partir de la transformación del polipropileno, a través de la técnica de inyección. La riqueza del catálogo viene por las colecciones con diferentes variedades de familia que se pueden combinar en un mismo espacio, así como por la búsqueda de los mejores materiales. Le invitamos a ver en las próximas páginas nuestros acabados en polipropileno, polipropileno reciclado, HPL, melamina, tapizados y tejidos. Cada uno de ellos han sido elegidos con especial atención.

An important part of Resol's production is carried out from the transformation of polypropylene, through the injection technique. The richness of the catalogue derives from the collections of different types of families that can be combined in the same space, as well as from the quest for the best materials. We invite you to browse through the following pages to discover our finishes in polypropylene, recycled polypropylene, HPL, melamine, upholstery and fabrics. Each of them has been chosen with special attention.

Une partie importante de la production de Resol est réalisée à partir de la transformation du polypropylène, grâce à la technique de l'injection. La richesse du catalogue provient des collections avec différentes variétés de familles qui peuvent être combinées dans le même espace, ainsi que de la recherche des meilleurs matériaux. Nous vous invitons à découvrir dans les pages suivantes nos finitions en polypropylène, polypropylène recyclé, HPL, mélamine, tapisserie et tissus. Chacun d'entre eux a été choisi avec une attention particulière.



Body · Cuerpo de Texto**Tamaño: 12 pt | Interlineado: 14 pt****Uso: El estándar para toda la lectura corrida, párrafos largos y descripciones.****Micro · Legales y Notas****Tamaño: 08 pt | Interlineado: 10 pt****Uso: Pies de foto, folios, numeración de página, notas al margen y textos legales.**

Materials

**Materiales
Matériaux**

Una parte importante de la producción de Resol se lleva a cabo a partir de la transformación del polipropileno, a través de la técnica de inyección. La riqueza del catálogo viene por las colecciones con diferentes variedades de familia que se pueden combinar en un mismo espacio, así como por la búsqueda de los mejores materiales. Le invitamos a ver en las próximas páginas nuestros acabados en polipropileno, polipropileno reciclado, HPL, melamina, tapizados y tejidos. Cada uno de ellos han sido elegidos con especial atención.

An important part of Resol's production is carried out from the transformation of polypropylene, through the injection technique. The richness of the catalogue derives from the collections of different types of families that can be combined in the same space, as well as from the quest for the best materials. We invite you to browse through the following pages to discover our finishes in polypropylene, recycled polypropylene, HPL, melamine, upholstery and fabrics. Each of them has been chosen with special attention.

Une partie importante de la production de Resol est réalisée à partir de la transformation du polypropylène, grâce à la technique de l'injection. La richesse du catalogue provient des collections avec différentes variétés de familles qui peuvent être combinées dans le même espace, ainsi que de la recherche des meilleurs matériaux. Nous vous invitons à découvrir dans les pages suivantes nos finitions en polypropylène, polypropylène recyclé, HPL, mélamine, tapisserie et tissus. Chacun d'entre eux a été choisi avec une attention particulière.



Escala tipográfica definida para el design system de la web.

Nivel	Tamaño	Interlineado	Tracking
3XL	96 pt	84 pt	-2%
2XL	64 pt	56 pt	-2%
XL	36 pt	32 pt	-2%
L	24 pt	22 pt	-2%
M	20 pt	20 pt	-2%
S	18 pt	20 pt	-2%
XS	14 pt	16 pt	-2%
2XS	10 pt	12 pt	0%

Para los soportes donde no podremos hacer uso de nuestra tipografía corporativa utilizaremos la Arial Bold como tipografía de sistema.

Arial Bold

At Resol, we design and manufacture outdoor furniture that is built to last, withstand wear and tear, and add value wherever life happens.

ABCDEFGHIJKLMNOPQRSTUVWXYZ
abcdefghijklmnopqrstuvwxyz

1234
5678
90€\$

02.4. Fotografía

- Concepto
- Territorios visuales de marca
- Fotografía de producto
- Fotografía inspiracional

Ecosistema visual de marca



Claves del Ecosistema Visual de la Marca

Personas y Estilo de Vida
Diseño y Detalles
Cultura Propia y Tradiciones
Naturaleza y Exteriores
Productores

Fusión de Conceptos Visuales (Concepto 1 + Concepto 2)

**Personas / Estilo de Vida
+
Naturaleza / Exteriores**

Vida

**Localización
exterior**





Vida en el exterior

La vida afuera, espacios exteriores o con relación con el exterior. Pueden ser conceptuales o espacios reales.



Diseño industrial

Imágenes estéticas de nuestra potencia industrial y el equipo y diseñadores con los que trabajamos.



Interacción con personas

Presencia de personas utilizando nuestros muebles. La presencia de las personas puede ser a través de objeto personales.



Cultura

Ser altavoz de nuestra forma de vivir y de ser, imágenes de tradiciones que solamente tenemos en nuestro ADN.

Vida en el exterior

Vida afuera, composiciones en la naturaleza, escenas de la vida real, elementos naturales sobre los productos como el sol o la lluvia. Contextualizar los productos en lugares al aire libre como si fuera nuestro plató.



Diseño industrial

Foto de productos en fábrica, contraste entre lo industrial y lo estético. Imágenes de los diseñadores en sus entornos de creación. Oficinas, showroom y procesos creativos. Naturalidad y enfoque estético de nuestros procesos creativos.

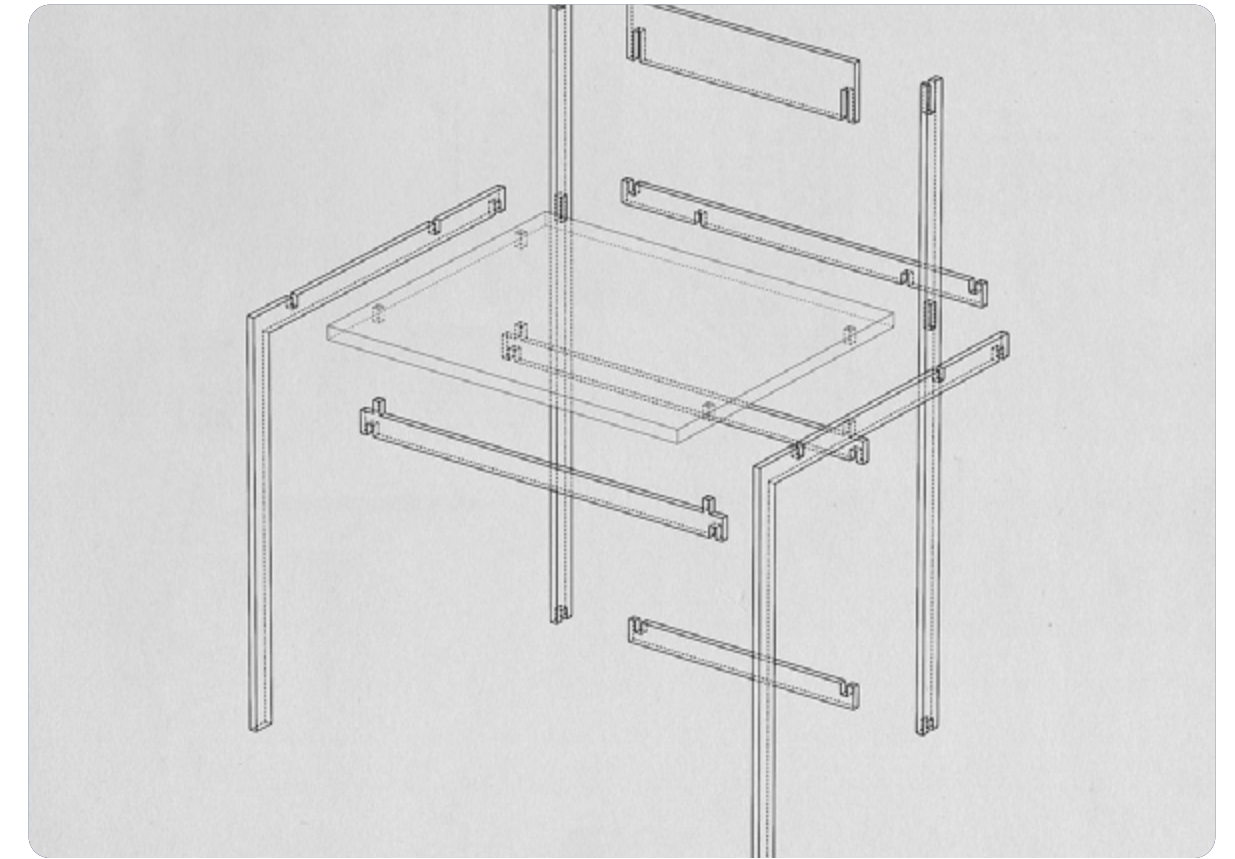

Interacción con personas



Presencia humana en las fotografías, a través de extremidades o de objetos personales. Potenciaremos el protagonismo del producto y sus cualidades (peso, color, tamaño, ergonomía...). Relación entre lo humano y el producto.

Cultura & Tradiciones

Tradiciones propias y rutinas culturales de las que orgullecernos, la vida y los recuerdos. Imágenes evocadoras que comuniquen vitalidad y añoranza. Artesanía tradicional, ritos, eventos, costumbres, lugares... Y cómo está presente nuestro producto en estos lugares.

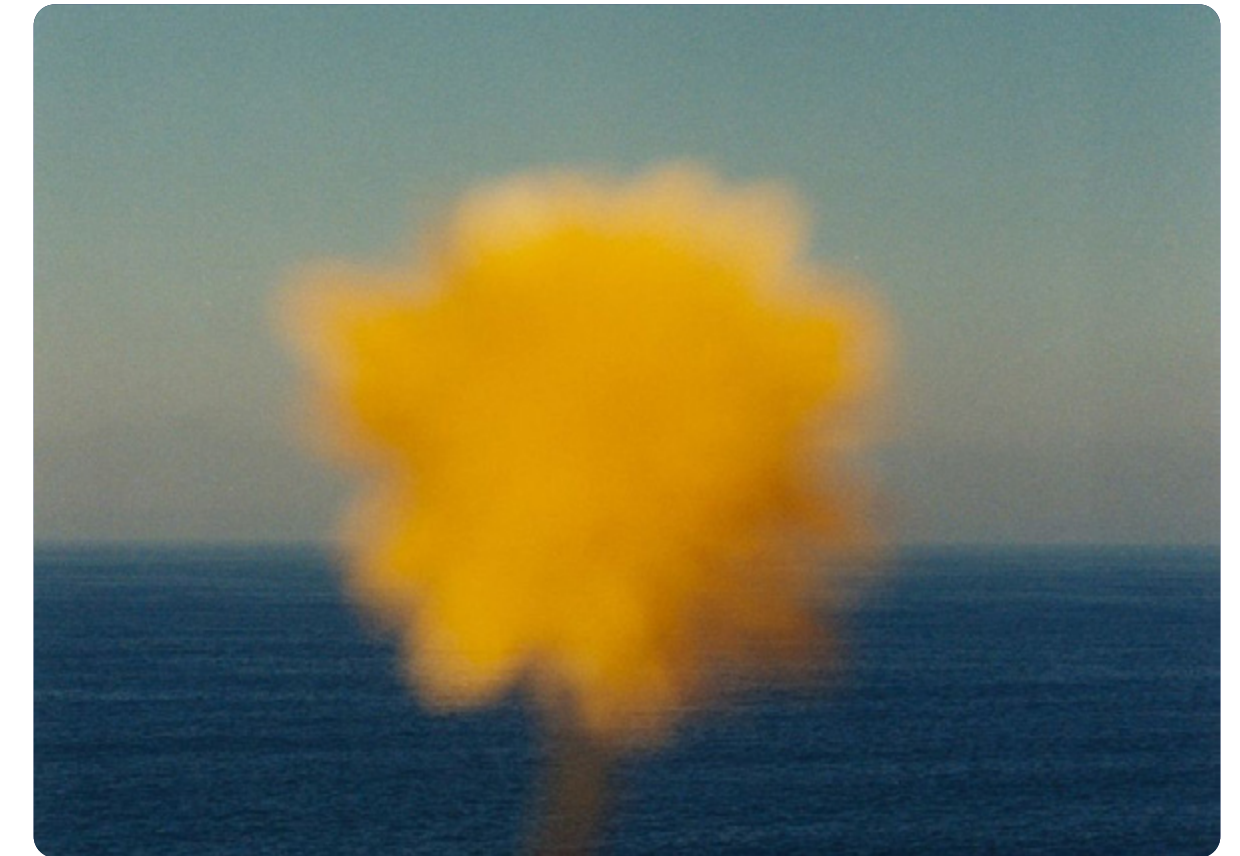

Presentation Photo

La foto de producto principal será con el producto de frente sobre un fondo blanco con luz de estudio y sombras muy tamizadas centradas. Estas imágenes podrán crearse a través del uso de la IA o de renders de producto pero siempre manteniendo las características anteriores. En esta imagen no habrá elementos de atrezzo ni fondos de color. Será recomendable tener todos los productos con el mismo estilo, luz y encuadre para su uso regular. Guardaremos el mismo aire y proporción en cada producto



Presentation Photo

Los productos cuyo frontal no sea interesante o la naturaleza del producto sea más horizontal, trataremos de buscar un lateral o un encuadre que siga la coherencia de las fotografías de producto.



Presentation Photo

Proporciones



Studio Photo Background

Suelo de microcemento + Pared blanca
o
Fondo infinito blanco

Buscaremos contraste de colores y la claridad de visión de nuestros productos con estos fondos neutros.



Studio Photo Light

Buscaremos una luz natural sin sombras contrastadas y negros muy oscuros. Sobre todo una luz que no altere la percepción de los colores de cada producto. En principio huiremos de la luz directa y tamizaremos esta luz a partir de difusores para crear suavidad en las sombras.



Studio Photo Details

Buscaremos los detalles que hacen de cada pieza un producto único y la representación de estos a través de una imagen más o menos abstracta.

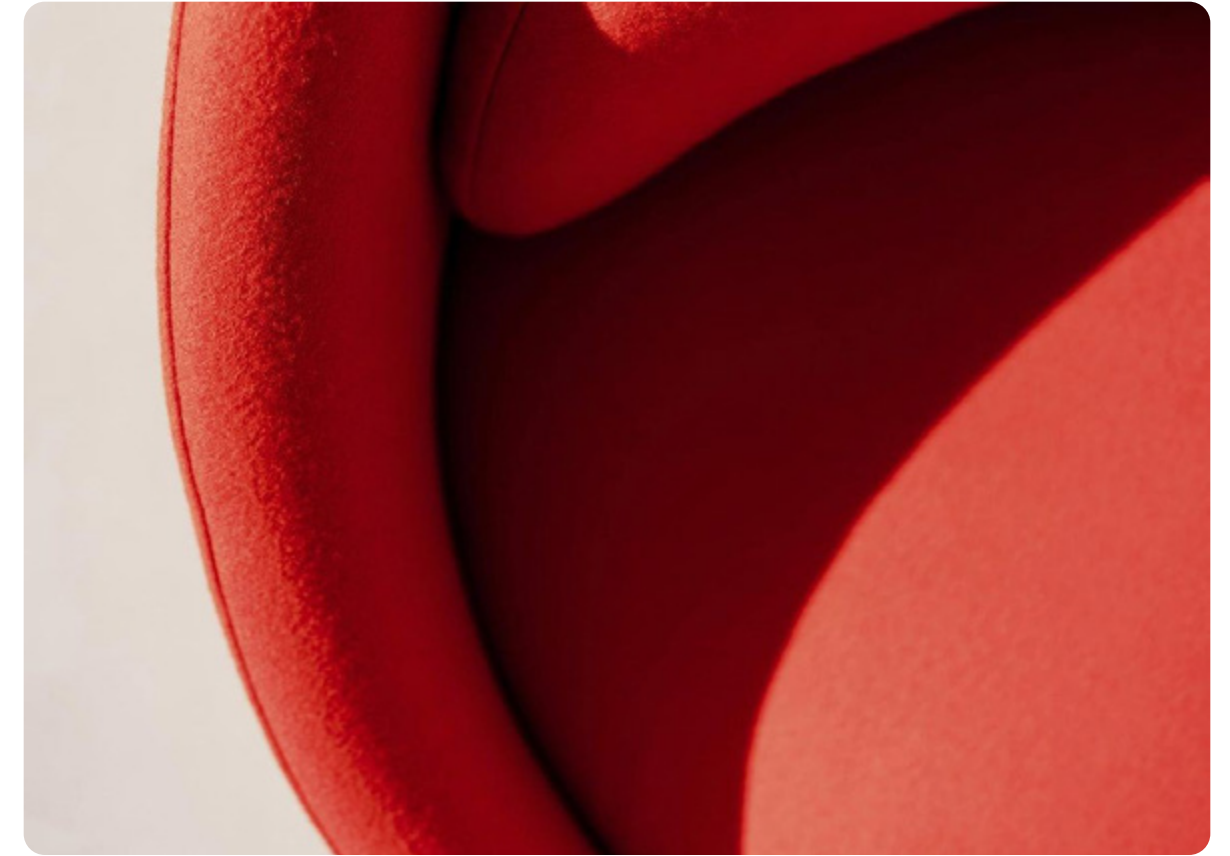
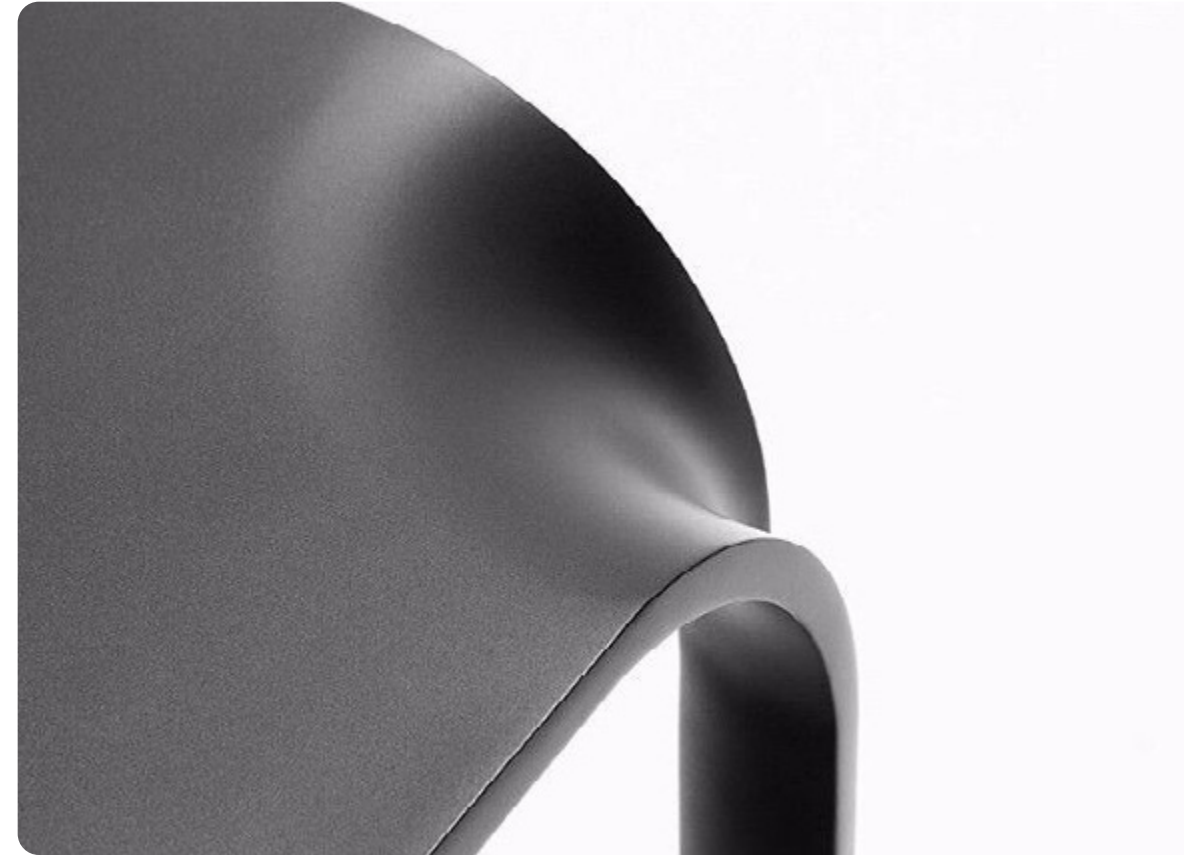

Studio Photo Furniture in use

En el espacio del estudio fotográfico buscaremos dar un toque sutil para humanizar nuestro mobiliario en un entorno muy neutro y buscando la combinación de colores y texturas.

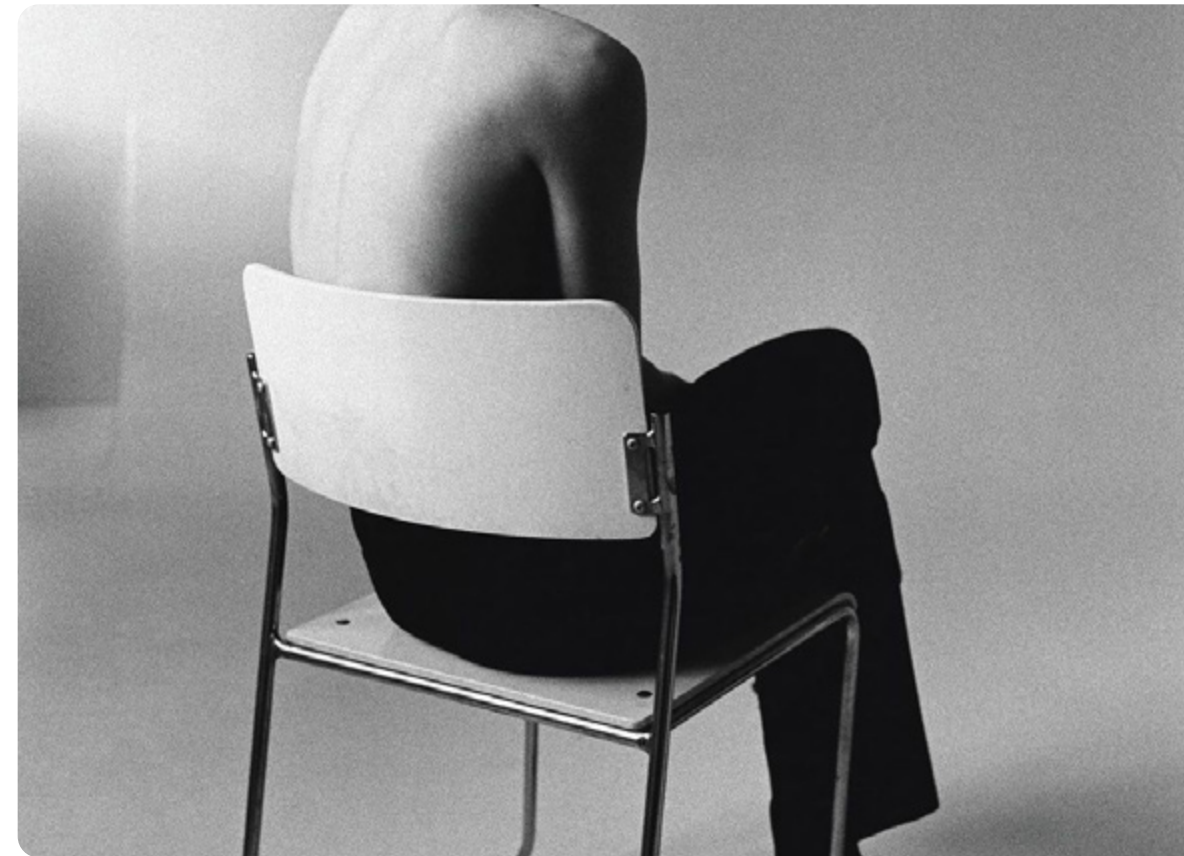

Studio Photo Collection or Colors

Sobre el espacio podremos crear composiciones tanto de colecciones como de combinaciones de colores como se muestran en los ejemplos para obtener imágenes de grupos de mobiliario.



Outdoor Photo Spaces

Menos es más, priorizaremos la visión clara de nuestros productos ante la vista del espacio. Lugares relacionados con Catalunya con piedra, mar, arquitectura modernista catalana, arboladas y montaña, arquitectura vernácula...



Culture, traditions & Sensations

Inspiraremos a través de nuestra cultura y tradiciones. Además trabajaremos sobre las sensaciones que nos hacen vivir todos estos momentos y lo transmitiremos de forma creativa.



02.5. Ilustración

Estilo de ilustración
Iconografía

Utilizaremos las siluetas de nuestros propios productos para crear formas y masas de color con las que podemos maquetar a través del color y la tipografía.



Podremos hacer composiciones uniendo varias siluetas de sillas para realizar composiciones interesantes que nos permitan ilustrar diferentes campos y categorías.



La iconografía se presenta como un recurso funcional y complementario a la tipografía, diseñada específicamente para su uso en tarifas y determinados documentos técnicos. Su objetivo principal es facilitar la comprensión de la información, agilizar la lectura y aportar claridad en contenidos de carácter más técnico o estructurado.

Los iconos se caracterizan por un diseño sencillo, preciso y coherente con la identidad visual de la marca, actuando siempre como apoyo informativo y nunca como elemento decorativo. Su uso refuerza la jerarquía de los contenidos, mejora la experiencia del usuario y contribuye a una comunicación más clara, ordenada y eficiente.



**APILABLE
STACKABLE**



**PESO (KG)
WEIGHT (KG)**



**PROTECCIÓN UV
UV PROTECTION**



**APTO PARA USO EXTERIOR
SUITABLE FOR OUTDOOR USE**



**SISTEMA DE EVACUACIÓN DE AGUA
WATER DRAINAGE SYSTEM**



**RECICLABLE
RECYCLABLE**

100



**HECHO CON MATERIAL 100% RECICLADO
MADE WITH 100% RECYCLED MATERIAL**

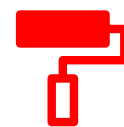

**PINTADO
PAINTED**



**NIVELADORES
LEVELERS**



**PRECISA MONTAJE
ASSEMBLY REQUIRED**



**CAJA
BOX**



PALET



**1 COLOR (TEXTIL/SOBRE) / 2 COLOR ESTRUCTURA
1 COLOR (TEXTILE/TABLE TOP) / 2 STRUCTURE COLOR**

02.6. Aplicaciones







For lifetime

Chat with
Miguel Pérez

Industrial &
Innovation Director

RESOL







RESOL

Josep Lluscá

The story
behind
his designs

12.10.26
Conference Room
19:00h

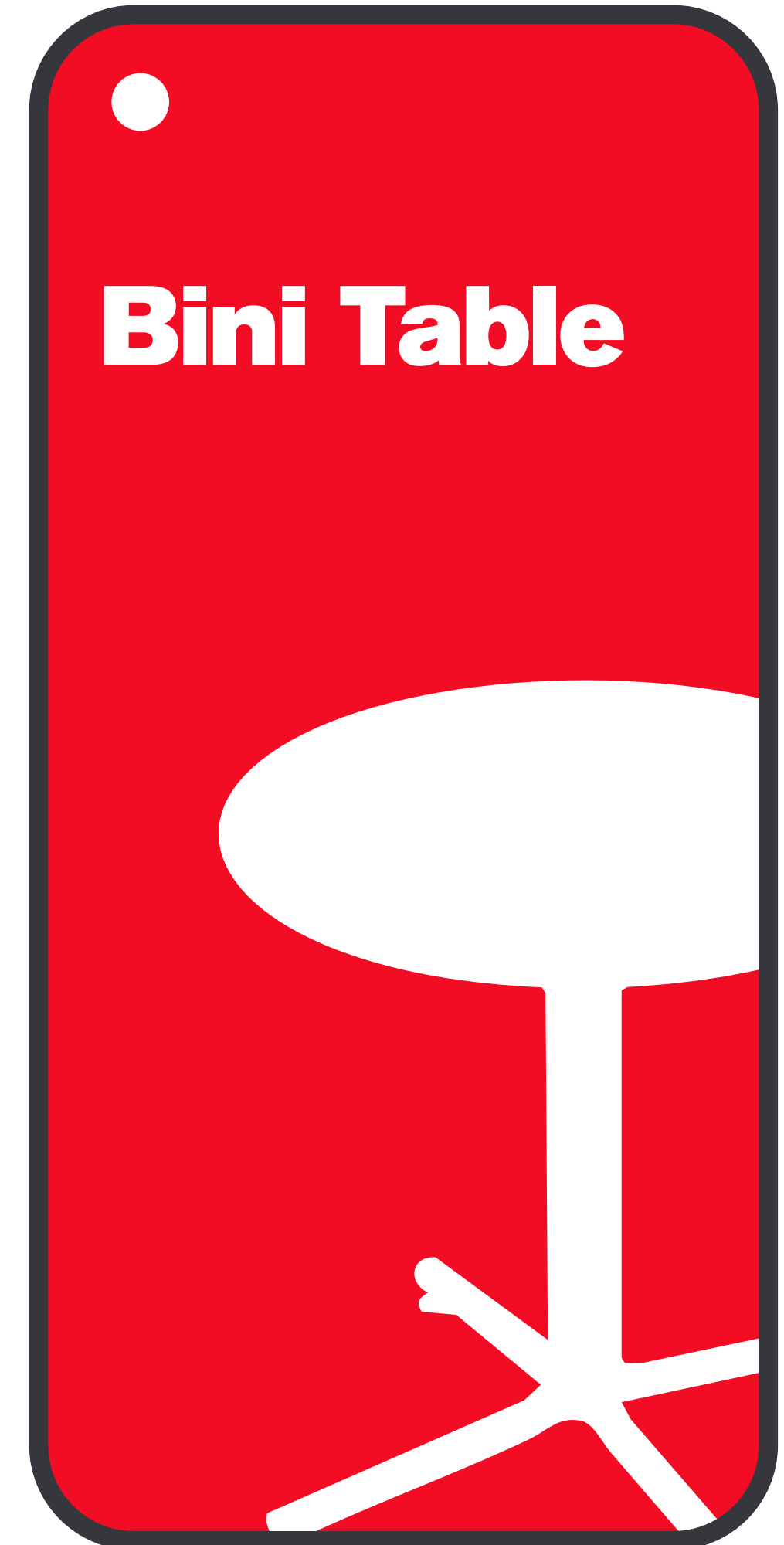
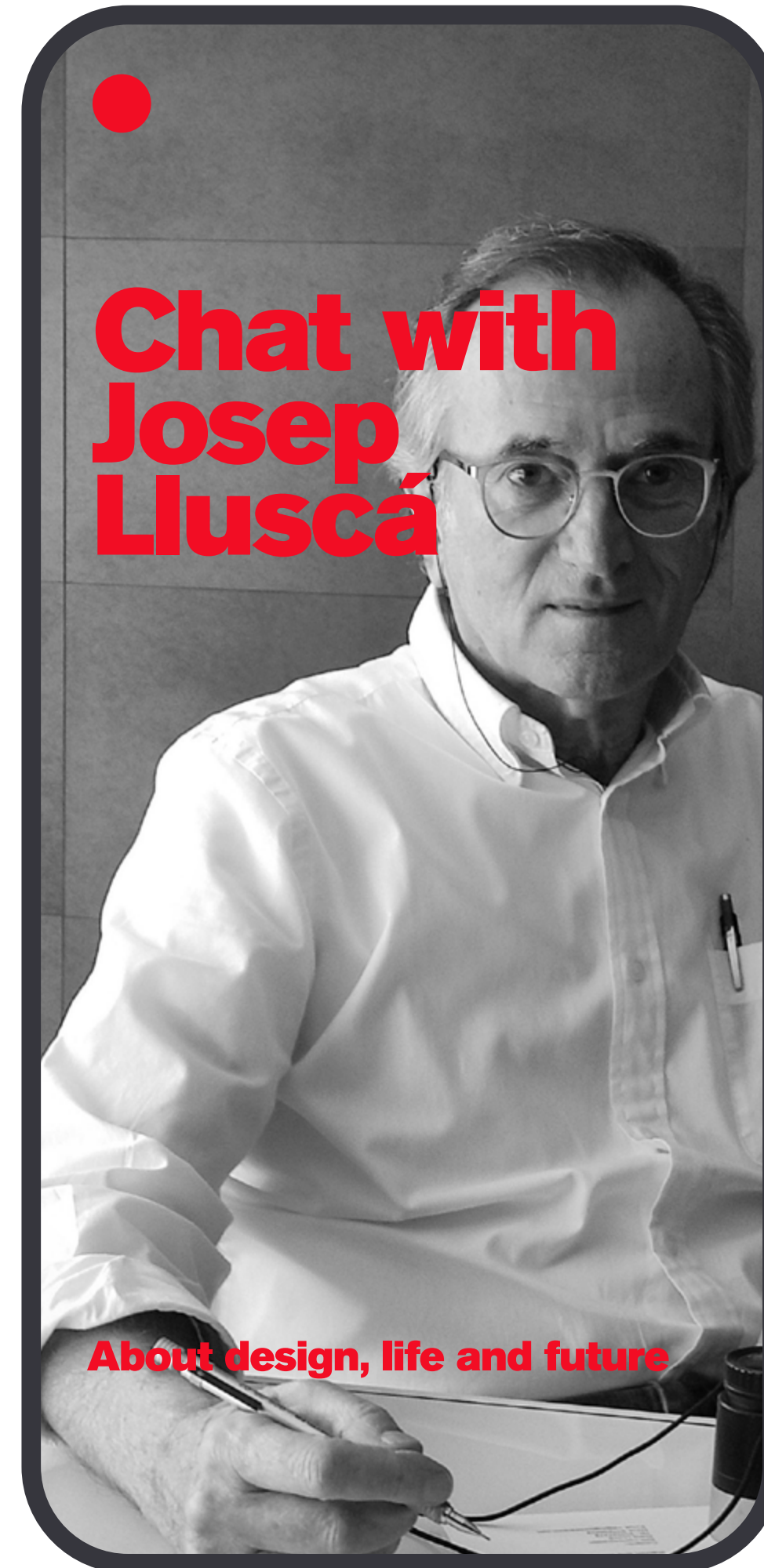

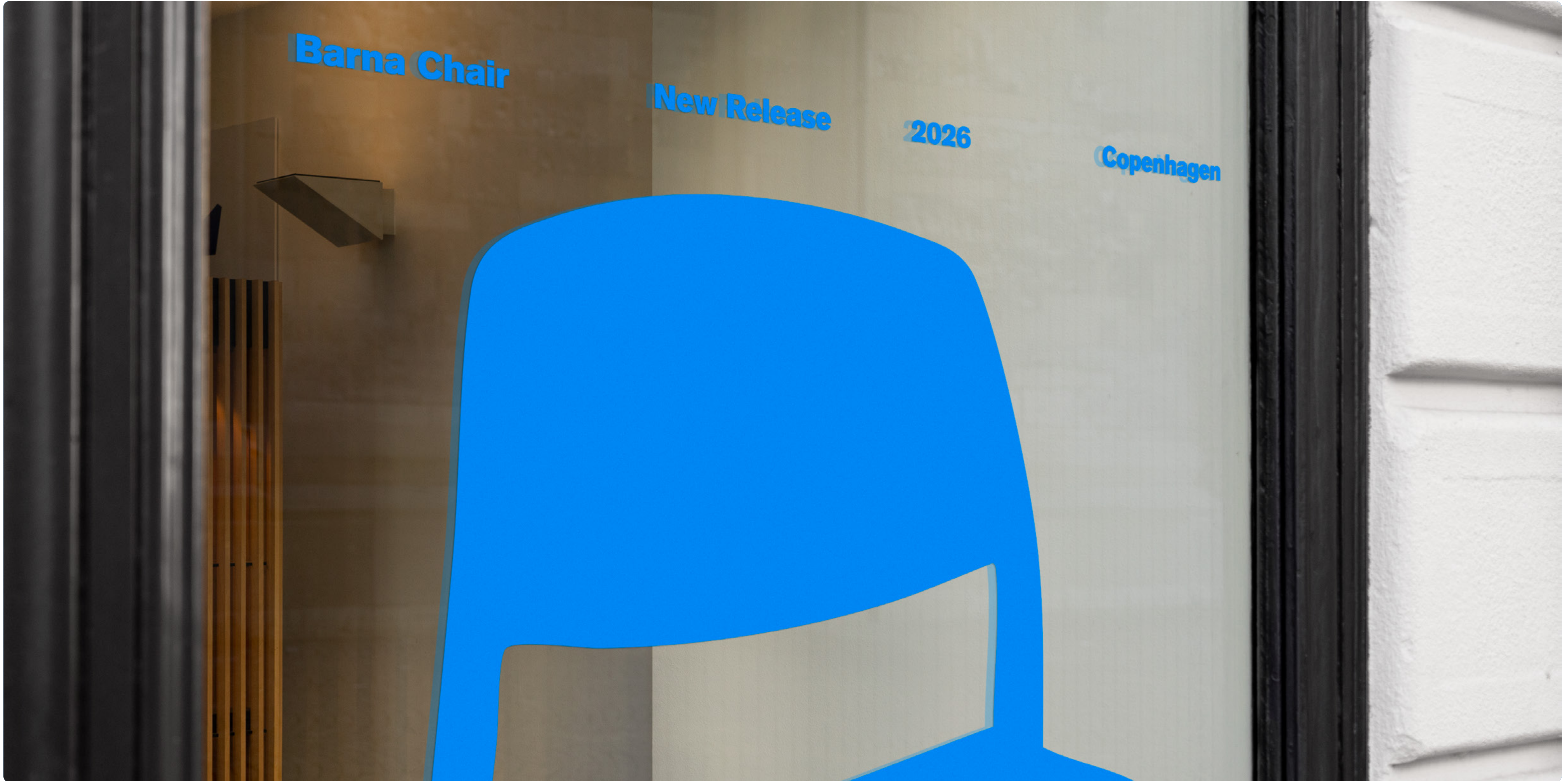







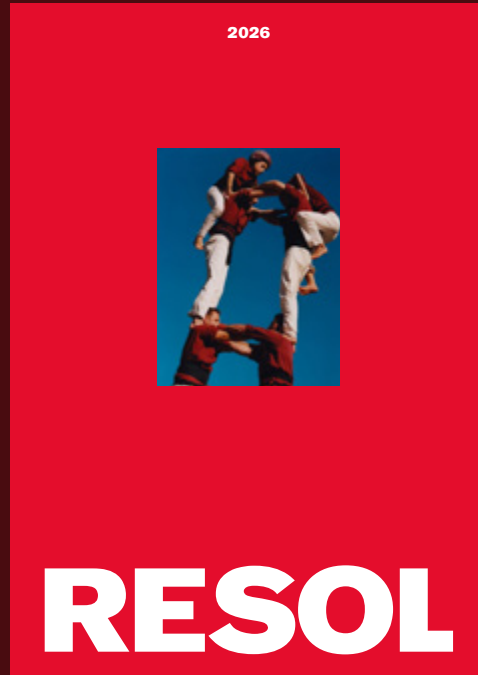

For a lifetime

Resistencia al uso prolongado Desde su nacimiento, el diseño de Resol se ha basado en la durabilidad y la resistencia. Los materiales utilizados en la fabricación de los muebles de Resol son seleccionados para garantizar una vida útil prolongada. El uso de materiales de alta calidad y la aplicación de procesos de fabricación avanzados aseguran que los muebles de Resol sean capaces de resistir el uso prolongado y las condiciones climáticas más adversas.

Resistencia al uso prolongado Desde su nacimiento, el diseño de Resol se ha basado en la durabilidad y la resistencia. Los materiales utilizados en la fabricación de los muebles de Resol son seleccionados para garantizar una vida útil prolongada. El uso de materiales de alta calidad y la aplicación de procesos de fabricación avanzados aseguran que los muebles de Resol sean capaces de resistir el uso prolongado y las condiciones climáticas más adversas.



Resistencia al uso prolongado Desde su nacimiento, el diseño de Resol se ha basado en la durabilidad y la resistencia. Los materiales utilizados en la fabricación de los muebles de Resol son seleccionados para garantizar una vida útil prolongada. El uso de materiales de alta calidad y la aplicación de procesos de fabricación avanzados aseguran que los muebles de Resol sean capaces de resistir el uso prolongado y las condiciones climáticas más adversas.

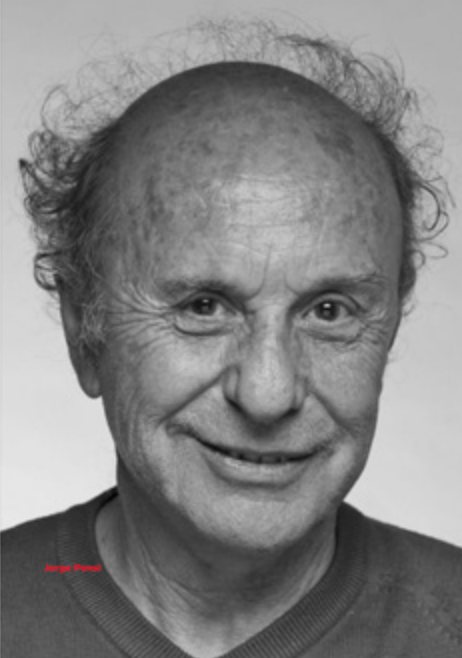

Resistencia al uso prolongado Desde su nacimiento, el diseño de Resol se ha basado en la durabilidad y la resistencia. Los materiales utilizados en la fabricación de los muebles de Resol son seleccionados para garantizar una vida útil prolongada. El uso de materiales de alta calidad y la aplicación de procesos de fabricación avanzados aseguran que los muebles de Resol sean capaces de resistir el uso prolongado y las condiciones climáticas más adversas.



Índice

Anthea	01 Peach	01
Barcino	01 Como	01
Toledo	01 Gina	01
Bini	01 Spot	01
Woody	01 Neutra	01
Raff	01 Hub	01
Click-Clack	01 Baobab	01
Boss	01 Vela	01
Lisboa	01 Dessa	01
Anou	01 Noa	01
Rest	01 Sputnik	01
Angle	01 Fall	01
Shape	01 Sky	01
Skin	01 Marina Club	01
Tokyo	01	
Kat	01	
Ikona	01	
Splash Aire	01	
Lama	01	
Fiona	01	
Casino	01 Proyectos	01
Smart	01 Diseñadores	01
Sue	01 Materiales	01

Proyectos

Desde su nacimiento, el diseño de Resol se ha basado en la durabilidad y la resistencia. Los materiales utilizados en la fabricación de los muebles de Resol son seleccionados para garantizar una vida útil prolongada. El uso de materiales de alta calidad y la aplicación de procesos de fabricación avanzados aseguran que los muebles de Resol sean capaces de resistir el uso prolongado y las condiciones climáticas más adversas.

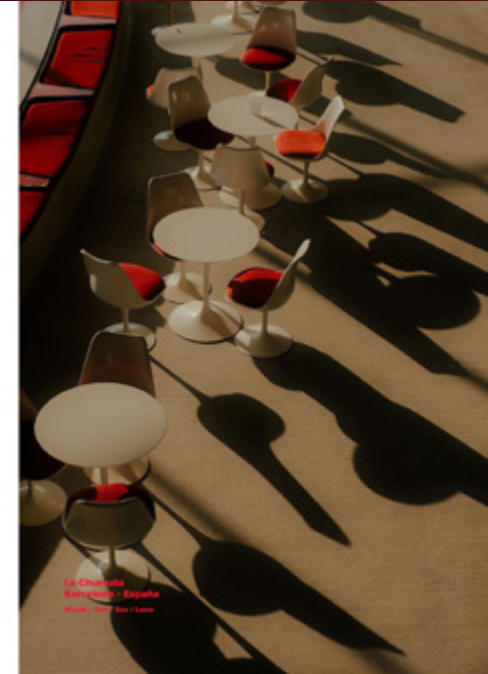

Josep Llusca

Desde su nacimiento, el diseño de Resol se ha basado en la durabilidad y la resistencia. Los materiales utilizados en la fabricación de los muebles de Resol son seleccionados para garantizar una vida útil prolongada. El uso de materiales de alta calidad y la aplicación de procesos de fabricación avanzados aseguran que los muebles de Resol sean capaces de resistir el uso prolongado y las condiciones climáticas más adversas.

David Carrasco Barceló

Desde su nacimiento, el diseño de Resol se ha basado en la durabilidad y la resistencia. Los materiales utilizados en la fabricación de los muebles de Resol son seleccionados para garantizar una vida útil prolongada. El uso de materiales de alta calidad y la aplicación de procesos de fabricación avanzados aseguran que los muebles de Resol sean capaces de resistir el uso prolongado y las condiciones climáticas más adversas.

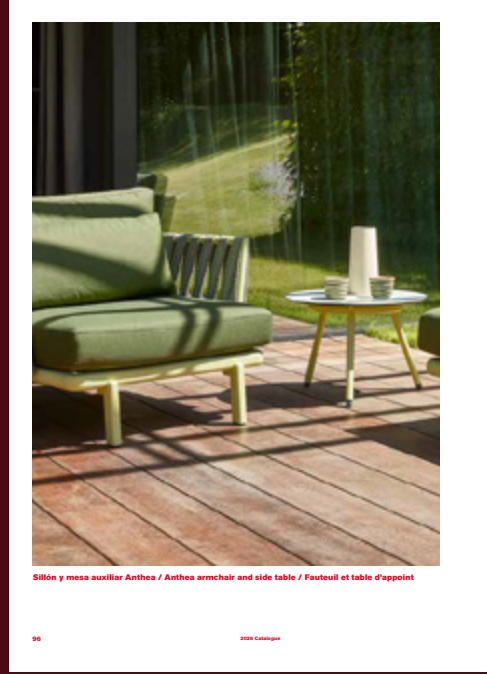

Materiales

Desde su nacimiento, el diseño de Resol se ha basado en la durabilidad y la resistencia. Los materiales utilizados en la fabricación de los muebles de Resol son seleccionados para garantizar una vida útil prolongada. El uso de materiales de alta calidad y la aplicación de procesos de fabricación avanzados aseguran que los muebles de Resol sean capaces de resistir el uso prolongado y las condiciones climáticas más adversas.



Polipropileno

Desde su nacimiento, el diseño de Resol se ha basado en la durabilidad y la resistencia. Los materiales utilizados en la fabricación de los muebles de Resol son seleccionados para garantizar una vida útil prolongada. El uso de materiales de alta calidad y la aplicación de procesos de fabricación avanzados aseguran que los muebles de Resol sean capaces de resistir el uso prolongado y las condiciones climáticas más adversas.

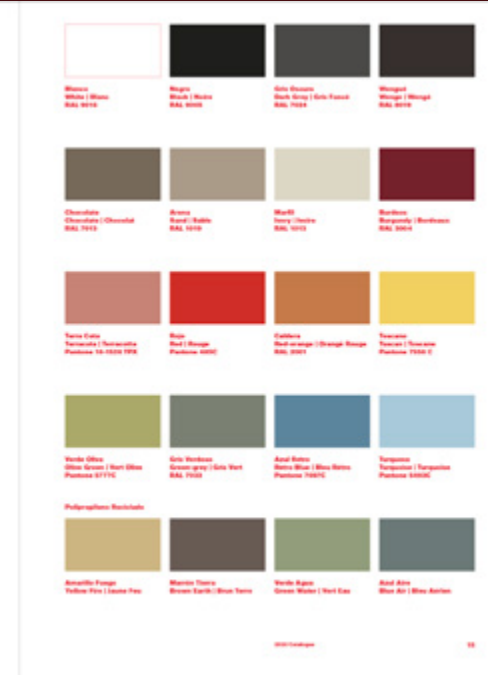

Care and maintenance

Desde su nacimiento, el diseño de Resol se ha basado en la durabilidad y la resistencia. Los materiales utilizados en la fabricación de los muebles de Resol son seleccionados para garantizar una vida útil prolongada. El uso de materiales de alta calidad y la aplicación de procesos de fabricación avanzados aseguran que los muebles de Resol sean capaces de resistir el uso prolongado y las condiciones climáticas más adversas.

Desde su nacimiento, el diseño de Resol se ha basado en la durabilidad y la resistencia. Los materiales utilizados en la fabricación de los muebles de Resol son seleccionados para garantizar una vida útil prolongada. El uso de materiales de alta calidad y la aplicación de procesos de fabricación avanzados aseguran que los muebles de Resol sean capaces de resistir el uso prolongado y las condiciones climáticas más adversas.

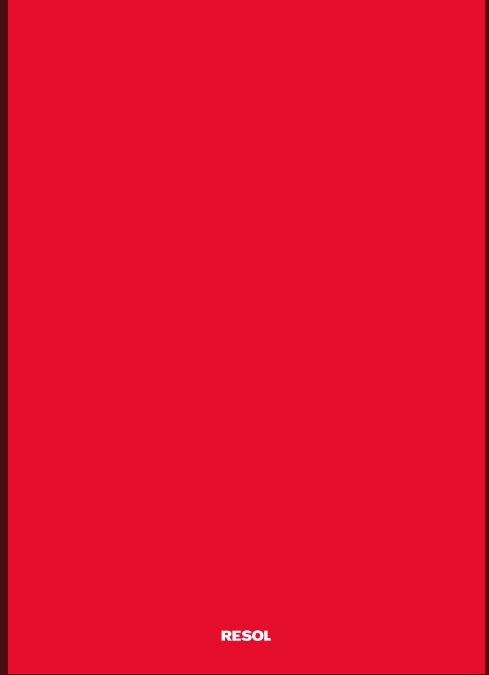



RESOL Productos Proyectos Diseñadores Recursos Sobre Resol Contacto

Productos | Categorias | Sillas

Sillas

Nuestras piezas están pensadas para estar dentro, fuera, durar y perdurar, integradas en su entorno y en el día a día real de las personas. Creadas 'in-house', con diseño consciente, materiales técnicos y una manera única de entender lo que significa habitar el exterior.

Colección Espacios **Ámbito profesional** Material

New Fiona
6 Colores

Peach
6 Colores

Skin
8 Colores / 16 Variantes

Smart
13 Colores / 4 Variantes

Bini

RESOL Productos Proyectos Diseñadores Recursos Sobre Resol Contacto

Proyectos | Hotel Mothern by Pillow Barcelona

Ubicación: Barcelona, España

Hotel Mothern by Pillow Barcelona

RESOL Productos Proyectos Diseñadores Recursos Sobre Resol Contacto

Proyectos

Descubre los proyectos realizados de interiorismo y decoración desarrollados con nuestros productos. Desde la planificación a la ejecución.

Ordenar por: Localizaciones Soluciones

España Resto de Europa Asia USA África LATAM Oceanía

España

Hotel Atzavara
Restaurante L'Encant de Caltve
Hotel Mothern by Pillow Barcelona
El Coller de Can Roca

RESOL Productos Proyectos Diseñadores Recursos Sobre Resol Contacto

Contacto

Contactos Comerciales Distribuidores

LATAM/Spain

Xavier Martínez
xmartinez@resol.es
(+34) 639 97 86 39

Customer service

Mariona Puntí
mpuntí@resol.es
(+34) 645 092 035

Charo Rodríguez
crodriguez@resol.es
(+34) 626 124 854

Africa, APAC, MEDIT 1

RESOL Productos Proyectos Diseñadores Recursos Sobre Resol Contacto

Productos | Categorias | Sillas | Silla Casino Green Edition

Silla Skin

Colección: Bini
Diseñado por: Joan Gaspar

Colores Color pie / pata Tapicería Variantes

CONFIGURADOR 3D

RESOL Productos Proyectos Diseñadores Recursos Sobre Resol Contacto

Productos | Categorias | Sillas Aire

Toledo Aire

RESOL

Brand Book